

Direct Universal Transmitter

DE

Bedienungsanleitung

Seite 2

EN

User manual

Page 14

FR

Mode d'emploi

Page 24

NL

Gebruiksaanwijzing

Pagina 34

FI

Käyttöohje

Sivu 44

DA

Brugervejledning

Side 54

Abbildung 1: Ansicht Oberseite / Seite / Front



Abbildung 2: Ansicht Unterseite



Der *Lisa-Signolux* »Universalsender Direkt« dient Menschen mit Hörproblemen bei der Kompensierung ihrer Behinderung. Er ermöglicht die Wahrnehmung akustischer Ereignisse in der Wohnung durch sichtbare Signale.

Der »Universalsender Direkt« ist Teil eines medizinischen Systems und kompatibel mit allen Geräten des *Lisa-Signolux* Funksystems.

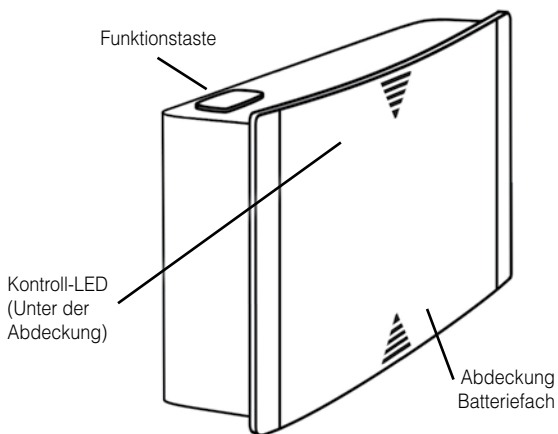
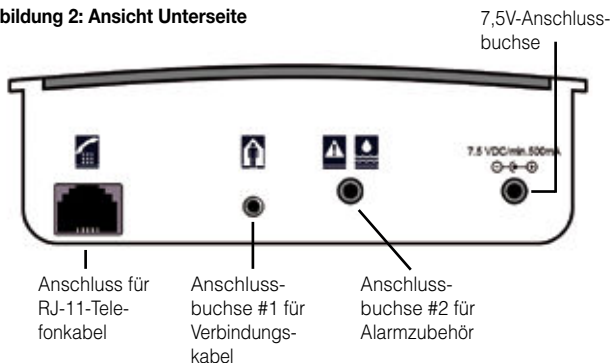
Standard-Lieferumfang

Überprüfen Sie bitte, ob alle nachfolgend aufgeführten Teile enthalten sind:

- Universalsender Direkt
- 3 x Batterie Typ AAA
- Verbindungs- und RJ-11-Kabel
- Wandhalterung
- Bedienungsanleitung
- Garantiekarte

Bei Beschädigung der Verpackung oder des Verpackungssiegels (runder transparenter Aufkleber) ist der Zustand der Teile zu prüfen. Sollten Teile fehlen oder beschädigt sein, wenden Sie sich bitte an Ihren Fachhändler oder direkt an den Hersteller.



Unmittelbare Sicherheitshinweise

- Bevor Sie das Gerät in Betrieb nehmen und nutzen, lesen Sie diese Anleitung sorgfältig und vollständig durch. Beachten Sie unbedingt die weiteren Warn- und Sicherheitshinweise auf Seite 8 und Seite 9.
- Bewahren Sie diese Bedienungsanleitung sorgfältig auf, damit sie auch für andere Nutzer jederzeit zugänglich ist. Jeder Hauptnutzer muss über diese verfügen können.
- Halten Sie *Lisa-Signolux*-Geräte ausserhalb der Reichweite von Kindern! Dieser Verpackung liegen Kleinteile bei - Es besteht Verschluckungs- und somit Erstickungsgefahr!
- Die Lichtblitze der Empfängergeräte können epileptische Anfälle bei Menschen mit lichtempfindlicher Epilepsie (PSE) auslösen.

Funktionsprinzip

Der Universalsender Direkt nimmt elektrische Signale wahr und sendet die Information per Funk.

Diese Funkinformation wird an alle innerhalb der Reichweite befindlichen *Lisa-Signolux*-Empfängergeräte übertragen.

Die Empfänger stellen die erhaltene Funkinformation per Licht-, Vibrations- oder Tonsignale dar (dem jeweiligen Empfängertyp entsprechend).

Inbetriebnahme

Einlegen bzw. Austauschen der Batterien

Um die 3 Stück AAA-Batterien einzulegen, müssen Sie zuerst das Batteriefach öffnen:

- Schieben Sie die Plastikfront nach oben. Hierbei ist ein gewisser Widerstand der Einrastung zu überwinden. (Abb. 3)
- Die Plastikfront lässt sich nun abnehmen, das Batteriefach ist jetzt offen.
- Setzen Sie die drei AAA-Batterien ein. Achten Sie dabei bitte auf die richtige Polarität. (Abb. 4)
- Schieben Sie die Plastikfront bis zum Einrastpunkt nach unten. Die Front ist nun wieder fest. (Abb. 5)

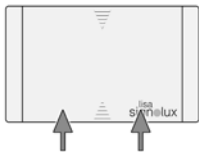

(Abb. 3)

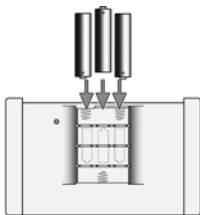

(Abb. 4)

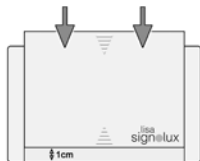





(Abb. 5)

Automatische Sendererkennung

Lisa-Signolux-Geräte können im Auslieferungszustand sofort und ohne vorherige Programmierung miteinander verwendet werden.

Der Universalsender Direkt wird werkseitig von den Empfängergeräten wie folgt angezeigt:

- Bei Druck der Funktionstaste mit „Türklingel 2“ 
- bei Verwendung der RJ-11-Buchse mit Telefonsymbol 
- bei Verwendung von Anschlussbuchse 1 als „Türklingel 1“ 
- bei Verwendung von Anschlussbuchse 2 mit allgemeinem Alarm 

Wichtiger Hinweis 1:

Der Sender kann nach eigenen Wünschen auf den Empfängergeräten angezeigt werden, dies kann über den nachfolgend beschriebenen Programmiervorgang „Individuelle Anmeldung des Senders an den Empfängern“ erfolgen.

Dadurch verliert der Empfänger jedoch die voreingestellte Sendererkennung und alle Sender innerhalb der Anlage müssen einzeln neu gekoppelt werden.

Wichtiger Hinweis 2:

Sollte es bei Verwendung der voreingestellten Sendererkennung zu wiederholten Fehlauslösungen kommen, so kann dies auf eine benachbarte *Lisa-Signolux*-Anlage hindeuten. In diesem Fall können die Störungen durch individuelle Kopplung aller Sender- und Empfängergeräte innerhalb der Anlage behoben werden (siehe nachfolgend „*Individuelle Anmeldung des Senders an den Empfängern*“).

Individuelle Anmeldung des Senders an den Empfängern

Der Universalsender Direkt kann auf den *Lisa-Signolux*-Empfängergeräten mit einem selbst ausgewählten Ereignissymbol angezeigt werden.

Halten Sie hierzu die Funktionstaste des jeweiligen Empfängers einige Sekunden lang gedrückt. Die Symbole des Empfängers leuchten nacheinander auf. Lassen Sie die Taste los, sobald das gewünschte Symbol aufleuchtet.

Drücken Sie nun die Funktionstaste des Universalsender Direkt.

Warten Sie ca. 20 Sekunden und testen Sie dann die Funktion durch Betätigung der Funktionstaste des Senders.

Es können bis zu 8 unterschiedliche Sender auf ein Empfängersymbol registriert werden.

Verwendung als Telefonsender

Dem Universalsender Direkt liegt ein RJ-11-Kabel bei. Mit diesem kann das Gerät an den Telefonausgang eines Internetrouters oder an die TAE-Wanddose angeschlossen werden. Gegebenenfalls benötigte Adapter sind im Handel als Zubehör erhältlich.

Stecken Sie ein Ende des RJ-11-Kabels in die Anschlussbuchse des Senders. Verbinden Sie das andere Ende mit dem Telefonausgang des Internetrouters oder an einer der mit „N“ markierten Anschlussbuchsen Ihres Telefon-Hauptanschlusses mittels eines Adapters. Der Sender wird im Prinzip wie ein Faxgerät oder ein zusätzlicher Anrufbeantworter angeschlossen.

Erfassung anderer Signale

Der Universalsender Direkt kann auch andere elektrische Signale erfassen und an die Empfänger weitergeben.

Anschlussbuchse #1 reagiert auf Spannungseingänge zwischen mindestens 3 Volt bis maximal 15 Volt. Es kann Gleich- oder Wechselspannung angeschlossen werden.

Somit kann der Universalsender Direkt mit Niederspannungskreisen, wie zum Beispiel der Türklingel, verbunden werden.

Ziehen Sie Im Zweifelsfall einen Fachbetrieb zu Rate!



Achtung:

Die Ansteuerung ist nur für den Anschluss von Niederspannungs-Klingelanlagen geeignet. Eine Eingangsspannung von 15 V darf nicht überschritten werden!

Schliessen Sie niemals das dünne Kabel direkt an 230 V Netzspannung!

Das bedeutet für Sie Lebensgefahr und zerstört den Sender!

Anschluss von Alarmzubehör

Anschlussbuchse #2 ist für den Anschluss von Alarm-Zubehör mit Arbeitskontakt vorgesehen (Ein geschlossener Kontakt bewirkt den Alarm).

Somit kann der Universalsender Direkt an Zubehör wie Schalt-Trittmatten und Fensterkontakten sowie auch an potentialfreie Schaltausgänge von Alarmanlagen gekoppelt werden.

Geeignetes Alarmzubehör:

- Alarmtrittmatte (A-2921-S)

Stecker der Alarmtrittmatte direkt in die Buchse #2 des Senders einstecken.

Alarmtrittmatte z. B. unter dem Fussabstreifer platzieren.

- Wasser-Alarm-Sensor (A-2924-S)

Stecker des Wasser-Alarm-Sensors direkt in die Buchse #2 des Senders einstecken.

Geeignet für nahezu alle Flüssigkeiten. Sensor durch mitgelieferte Doppelklebestreifen an einer Wandkante so befestigen, dass die Kontakte den Boden berühren.

Sobald eine Flüssigkeit beide Kontakte benetzt, wird ein Alarmsignal ausgelöst.

Melden Sie nach Anschluss des gewünschten Zubehörs gegebenenfalls den Sender bei den Empfängergeräten individuell an, unter Anzeige eines entsprechenden Symbols.

Netzteil-Anschluss:

Das als Zubehör erhältliche Netzteil A-2690-W kann an der 7,5 V DC Anschlussbuchse angeschlossen werden. Es ist jedoch ratsam betriebsbereite Batterien im Gerät zu belassen, da diese bei Stromausfall als Notstromversorgung des Gerätes dienen.

Warn - und Sicherheitshinweise

In diesem Kapitel werden weitere wichtige Informationen für die sichere Handhabung und sonstige Bedingungen für den Betrieb aufgeführt.



Sicherheitshinweise zu Batterien und Netzteil

- Verwenden Sie nur den angegebenen Batterietyp AAA (LR03)! Es besteht Explosionsgefahr, wenn ein falscher Batterietyp verwendet wird.
- Batterien dürfen während des Gebrauchs, der Lagerung oder des Transports in großer Höhe keinen hohen oder niedrigen extremen Temperaturen und niedrigem Luftdruck ausgesetzt werden.
- Die Entsorgung der Batterien in Feuer, Öfen oder mechanisches Zerquetschen und Zerschneiden der Batterien kann zu Bränden oder Explosionen führen. Wenn Sie Batterien extrem hohen Temperaturen aussetzen, kann dies zu einer Explosion oder dem Austreten von brennbarer Flüssigkeit oder Gas führen.
- Batterien, die extrem niedrigem Luftdruck ausgesetzt sind, können Explodieren oder brennbare Flüssigkeiten oder Gase absondern.
Verwenden Sie nur das originale Netzteil mit dem Sender.
- Entfernen Sie die Batterien aus dem Gerät, falls es über längere Zeit ausser Betrieb gesetzt wird (> 3 Monate).
- Bei einem unzureichenden Ladestand der Batterien können Ereignismeldungen des Systems verpasst werden!
- Verlegen Sie das Kabel des Netzteils so, dass Stolpergefahren und die mögliche Beschädigung des Kabels vermieden werden.
- Batterien sind giftig und dürfen nicht verschluckt werden! Bewahren Sie diese ausserhalb der Reichweite von Kindern und Haustieren auf. Im Ernstfall muss sofort entsprechende ärztliche Hilfe aufgesucht werden.



Informationen zur Sicherheit des Produktes

- Bitte beachten Sie diese Hinweise, damit Schäden am Gerät und gegebenenfalls ein Erlöschen der Garantie vermieden werden können.
- Das Gerät ist für die Anwendung in Wohnbereichen konzipiert. Das Gerät darf nicht über längere Zeit direkter Sonneneinstrahlung ausgesetzt werden und muss darüber hinaus vor großer Hitze, Feuchtigkeit oder starker mechanischer Erschütterung geschützt werden.
- Das Gerät ist nicht gegen Spritzwasser geschützt. Stellen Sie keine mit Flüssigkeit gefüllten Gegenstände neben das Gerät.
- Stellen Sie das Gerät nur auf ebenen Flächen ab. Lassen Sie das Gerät nicht fallen. Ein Sturz des Gerätes auf eine harte Oberfläche kann das Gerät beschädigen oder zerstören.
- Das Gerät sowie das Netzteil dürfen nicht zerlegt werden, es besteht die Gefahr eines Stromschlags. Das Öffnen und Abändern des Gerätes haben das unmittelbare Erlöschen der Garantie zur Folge. Verwenden Sie nur Zubehör von Humantechnik.

- Dieses Gerät ist nicht für die Verwendung im Freien geeignet. Das Gerät darf nicht feucht oder nass werden.
- Verwenden Sie Geräte des *Lisa-Signolux*-Systems nur dort, wo elektronische Geräte zulässig sind.
- Bei Verwendung in Flugzeugen ist unbedingt das vorherige Einverständnis des Flugpersonals einzuholen.
- Starke Störsignale durch Fremdgeräte können die Funktion beeinträchtigen oder ganz unterbinden. Platzieren Sie potenziell störende Geräte wie Bildschirme und Mobiltelefone nicht näher als 30 cm zu *Lisa-Signolux*-Geräten und, gegebenenfalls, deren Verkabelung, da wichtige Ereignismeldungen, wie Brandwarnungen, verhindert werden können.



Zu Ihrer Sicherheit: Um die Funktion der Anlage zu gewährleisten, muss nach der Einrichtung ein Funktionstest durchgeführt werden. Sollten Rauchwarnmelder in das System integriert sein, so ist es gesetzliche Forderung die Rauchwarnmelder und deren Signalisierung regelmäßig zu überprüfen!

Befestigung des Senders

Der *Lisa-Signolux* Universalsender Direkt kann mit der mitgelieferten Wandhalterung befestigt werden. Schrauben Sie in diesem Fall die Wandhalterung an einer Wand (oder Holzbalken, Schrank usw.) fest. Bei Befestigung an Mauern ist die Verwendung einer Bohrmaschine (Beachten Sie die Sicherheitshinweise des Herstellers!) samt Steinbohrer (6mm) nötig. Verwenden Sie in diesem Fall die beigelegten Dübel zur Befestigung der Halterung. Haken Sie nach Anbringung des Wandhalters den Sender in die Halterung ein.

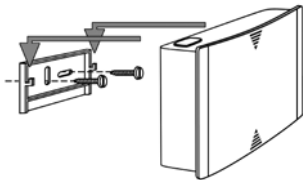

Betriebsbedingungen

Geräte des *Lisa-Signolux*-Systems sollten nur in trockener Umgebung innerhalb der in dieser Bedienungsanleitung angegebenen Richtwerte für Temperatur und Feuchtigkeit betrieben werden. Feuchtigkeit und Nässe können zum Versagen der Geräte führen.

Wartung und Reinigung

Das Gerät ist wartungsfrei. Bei Verschmutzung kann es mit einem weichen, angefeuch-

teten Tuch gereinigt werden. Verwenden Sie im Bedarfsfall nur handelsübliche Desinfektionsmittel auf Alkoholbasis. Verwenden Sie niemals azeton- oder wasserstoffperoxidhaltige sowie bleichende, ätzende oder scheuernde Reinigungs- bzw. Desinfektionsmittel. Es darf keine Flüssigkeit oder Feuchtigkeit in die Öffnungen des Gerätes eindringen.

Service, Garantie und Garantiebedingungen

Der Universalsender Direkt weist eine hohe Betriebssicherheit auf. Sollten trotz sachgerechter Bedienung Störungen auftreten, setzen Sie sich bitte mit Ihrem Fachhändler in Verbindung oder wenden Sie sich direkt an den Hersteller. Die Garantieleistung umfasst die kostenlose Reparatur oder Austausch sowie den kostenlosen Rückversand. Das Einsenden sollte möglichst in der Originalverpackung erfolgen, werfen Sie diese daher während der Garantiezeit nicht weg.

Die Garantie verfällt bei Schäden, die durch unsachgemäße Behandlung oder Reparaturversuche von nicht autorisierten Personen (Zerstörung des Gerätesiegels) herbeigeführt wurden.

Garantiereparaturen werden nur bei Einsendung der ausgefüllten Garantiekarte und einer Kopie der Rechnung/Kassenbeleg des Fachhändlers durchgeführt.

Die Gerätenummer muss in jedem Fall mit angegeben werden.



Entsorgung von Batterien

Die mitgelieferten Batterien sind recyclingfähig. Bitte entsorgen Sie die Batterien über den Batteriecontainer oder den Fachhandel. Entsorgen Sie nur entladene Batterien, um den Umweltschutz zu gewährleisten.

















Entsorgung von gebrauchten elektrischen und elektronischen Geräten (anzu-

wenden in den Länder der Europäischen Union und anderen europäischen Ländern mit einem separaten Sammelsystem für diese Geräte). Das Symbol auf dem Produkt oder seiner Verpackung weist darauf hin, dass dieses Produkt nicht als normaler Haushaltsabfall zu behandeln ist, sondern an einer Annahmestelle für das Recycling von elektrischen und elektronischen Geräten abgegeben werden muss. Durch Ihren Beitrag zum korrekten Entsorgen dieses Produkts schützen Sie die Umwelt und die Gesundheit Ihrer Mitmenschen. Umwelt und Gesundheit werden durch falsches Entsorgen gefährdet.

Materialrecycling hilft den Verbrauch von Rohstoffen zu verringern. Weitere Informationen über das Recycling dieses Produkts erhalten Sie von Ihrer Gemeinde, den kommunalen Entsorgungsbetrieben oder dem Geschäft, in welchem Sie das Produkt gekauft haben.

Kennzeichnungen



-  Kennzeichnung der Humantechnik GmbH für ein medizinisches Produkt gemäß EU 2017/745.
-  Kennzeichnung der Produktidentifizierungsnummer des Medizinproduktes.
-  Kennzeichnung für die Seriennummer zur Identifikation des Medizinproduktes. Diese ist auf dem Gerät und der Verpackung ausgewiesen.
-  Kennzeichnung der Artikelnummer des Herstellers.
-  Kennzeichnung des Herstellers des Medizinproduktes.
-  Kennzeichnung des Herstellungsdatums des Medizinproduktes.
-  Kennzeichnung des Herstellungslandes des Medizinproduktes. Diese ist auf dem Gerät und der Verpackung ausgewiesen.
-  Dieses Symbol weist auf Vertriebspartner für das Medizinprodukt hin.
-  Dieses Symbol weist darauf hin, dass der Benutzer diese Bedienungsanleitung sorgfältig lesen soll.
-  Dieses Kennzeichen weist auf für den Benutzer wichtige Warnhinweise sowie wichtige Informationen zur Benutzung und Betriebssicherheit hin.
-  Temperaturbereich bei Transport und Lagerung: -5°C bis 40°C
Temperaturbereich für Betrieb: 10°C bis 30°C, optimale Umgebungstemperatur: 25°C
-  Luftfeuchtigkeit bei Transport und Lagerung: < 90% (nicht kondensierend)
Luftfeuchtigkeit bei Betrieb: 15% bis 90% (nicht kondensierend)
-  Luftdruckbereich bei Transport, Lagerung und Betrieb: 700 hpa bis 1060 hpa
-  Dieses Kennzeichen weist darauf hin, dass dieses Gerät nicht sterilisiert werden muss.
-  Das CE-Zeichen auf dem Gerät bestätigt die Konformität mit den europäischen Anforderungen der Medizinprodukteverordnung (2017 / 745 / EU Richtlinie für Medizinprodukte (MDR).
Dieses Gerät erfüllt die Anforderungen folgender, weiterer EU-Richtlinien:
- 2011 / 65 / EU + 2015 / 863 / EU RoHS-Richtlinie
 - 2012 / 19 / EU WEEE-Richtlinie
 - 2014 / 53 / EU RED-Richtlinie

Vollständige Konformitätserklärungen stehen im Internet unter www.humantechnik.com im Servicebereich zur Verfügung.

Alle schwerwiegenden Vorfälle müssen dem Hersteller und der zuständigen lokalen Behörde (in Deutschland: Bundesinstitut für Arzneimittel und Medizinprodukte, BfArM) gemeldet werden!

Technische Änderungen vorbehalten.

Technische Daten

 Arbeitsbereich:	10 bis 30°C, optimale Umgebungstemperatur: 25°C
 Betrieb:	<90%, nicht kondensierend (Transport, Lagerung und Betrieb)
Schutzart:	IP 20
Stromversorgung: oder	3 Stück Batterie Typ AAA (LR03), 1,5 V DC 7,5V / 1500mA (Zubehör)
Sendefrequenz:	868,425 MHz
Maximale Sendeleistung:	<10 mW
Funkreichweite:	Bis zu 200 m Freifläche, bis 80 m in Gebäuden
Elektrische Sicherheit:	Schutzklasse 2
Höhe:	75 mm
Breite:	122 mm
Tiefe:	40 mm
Gewicht:	128 g (ohne Batterien)
Bereitschaftsdauer:	Bis zu 1 - 2 Jahre, bei 5 Auslösungen pro Tag - je nach eingelegter Batteriequalität.

Zu erwartende Lebensdauer des Gerätes: ca 10 Jahre

Kompatible *Lisa-Signolux*-Empfängergeräte:

Das Gerät ist mit allen Empfängern der *Lisa-Signolux*-Reihe kompatibel:

- Empfänger S (A-2616-W)
- Empfänger T (A-2617-0)
- Mobiler Vibrationsempfänger (A-2619-0)
- Empfängerwecker (A-2634-0 / W)
- Blitzlampe (A-2644-W)
- Blitzlampe mit Schuko-Steckdose (A-2645-0)
- Empfänger T Connect (A-2676-0)

Zugelassenes Zubehör:

- Alarmtrittmatte (A-2921-S)
- Wasser-Alarm-Sensor (A-2924-S)

Figure 1: View of top / side / front

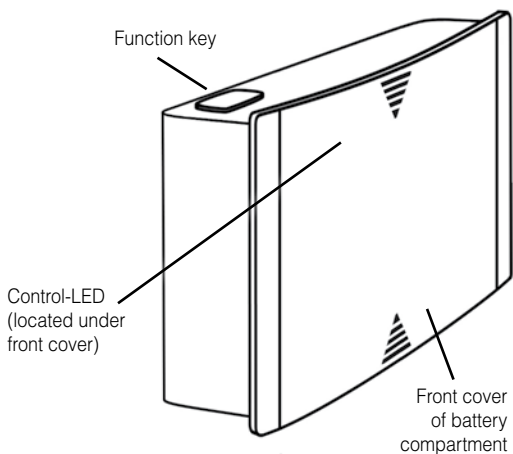
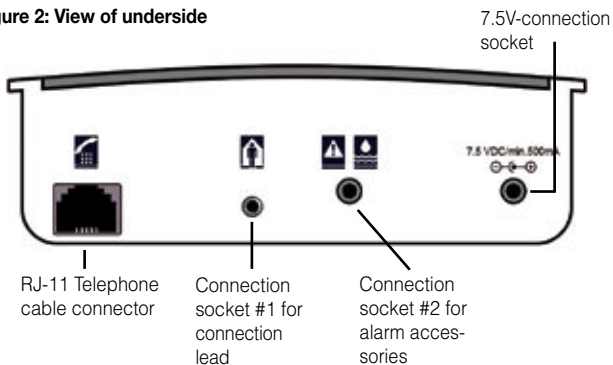

Figure 2: View of underside



The *Lisa-Signolux* »Direct Universal Transmitter« helps people with hearing problems to compensate for their disability. It enables the perception of acoustic events in the home through visible signals.

The »Direct Universal Transmitter« is part of a medical system and is compatible with all devices of the *Lisa-Signolux* wireless system.

Package contents

Please check if the following parts are included:

- Direct Universal Transmitter
- 3 x battery type AAA
- Connection lead and RJ-11 cable
- Wall mount
- User manual
- Warranty card

If the packaging or the packaging seal (round transparent sticker) is damaged, check the condition of the parts. If parts are missing or damaged, please contact your specialist dealer or the manufacturer directly.



Immediate safety information

- Please read these instructions carefully and completely before setting up and using the appliance. Be sure to observe the other warnings and safety instructions on page 19 and page 20.
- Keep this user manual in a safe place so that it is accessible to other users at all times. Every main user must have access to it.
- Keep *Lisa-Signolux* devices out of the reach of children! This packaging contains small parts - there is a risk of choking and suffocation!
- The flashes of light emitted by the receiver devices can trigger epileptic seizures in people with photosensitive epilepsy (PSE).

Function

The Direct Universal Transmitter picks up electrical signals and in consequence generates radio signals.

The radio signals are transmitted to all *Lisa-Signolux*-receivers within range.

The receivers react to the radio signals by emitting light-, vibration- or acoustic signals (depending on the type of receiver).

Setup

Inserting / replacing the batteries

To insert the 3 AAA-batteries, first remove the front cover for access to the battery compartment:

- Push the front plastic cover upwards. A certain resistance, caused by the latching, has to be overcome. (Fig. 3)
- The plastic cover can now be taken off, the battery compartment is accessible.
- Insert the 3 AAA-batteries. Ensure the correct alignment of the batteries. (Fig. 4)
- Slide the cover down to the snap-in point. The cover is now fixed again. (Fig. 5)

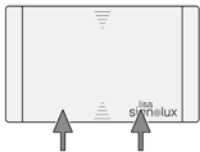

(Fig. 3)

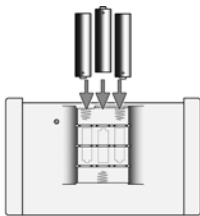

(Fig. 4)

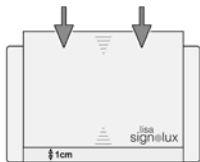





(Fig. 5)

Automatic pairing

Lisa-Signalux devices can be used together immediately and without prior pairing when delivered.

By default, the Direct Universal Transmitter will be indicated by receiver devices as follows:

- When pressing the function button as „Doorbell 2“ 
- when using the RJ-11-connector it will be shown with the telephone icon 
- when using connection socket #1 as „Doorbell 1“ 
- when using connection socket #2 with the general alarm icon 

Important notice 1:

If the transmitter is to be displayed with an event icon of your own choice, this can be done as described in the chapter „*Linking transmitter alerts with event icons*“.

However, this causes the according receiver to lose the automatic pairing function and every transmitter previously indicated on the receiver must then be individually paired.

Important notice 2:

Should there be repeated false alerts when using the preset transmitter indication, this may hint at a neighbouring *Lisa-Signolux* installation causing interference. In this case, the problem can be solved by individually pairing all transmitter and receiver units within the setup (see „*Linking transmitter alerts with event icons*“).

Linking transmitter alerts with event icons

The Direct Universal Transmitter can be displayed with an event icon of your own choice.

To do this, press and hold the function key of the respective receiver for a few seconds. The event icons of the receiver light up one after the other. Release the function key as soon as the desired icon is lit up.

Now press the function key of the Direct Universal Transmitter.

Wait for approx. 20 seconds and then test the setup by pressing the transmitter's function key. The receiver should now react, showing the according icon. Up to 8 transmitters can be registered per icon.

Setup for telephone signalling

The Direct Universal Transmitter comes with an RJ-11 cable. This can be used to connect the device to the telephone output of an Internet router or to the main telephone connection. Any required adapters are available in telephone equipment stores as accessories.

Plug one end of the RJ-11 cable into the connection socket of the transmitter. Connect the other end to the telephone output of the Internet router or the connection socket of your main telephone line using an adapter. In principle, the transmitter is connected in the same way as a fax machine or an additional answering machine.

Picking up other electric signals

The Direct Universal Transmitter is able to detect other various electrical signals. Socket #1 reacts to input voltage of at least 3 volts and a maximum of 15 volts. It is possible to connect to either alternating or direct current voltage.

This allows the Direct Universal Transmitter to be connected to low- voltage systems, like e.g. doorbell circuits. If in doubt, contact a technician!



Warning:

The input is only designed for the connection to low-voltage circuits. The input voltage must not exceed 15 V!

Never connect the thin cable directly to 230 V mains voltage!

This could endanger your life and destroy the transmitter!

Connecting alarm accessories

Connection socket #2 is intended for the connection of alarm accessories having a closed-circuit contact. (A closed circuit triggers the alarm).

Therefore it is possible to connect the Direct Universal Transmitter with accessories like contact-floormats, window contacts as well as switched outputs of alarm systems.

Suitable alarm accessories:

- Alarm floor mat (A-2921-S)

Plug the cable of the alarm floor mat directly into socket #2 of the transmitter. Place the alarm floor mat under the door mat or carpet.

- Water-alarm-sensor (A-2924-S)

Connect the water alarm sensor with socket #2 of the transmitter. It can be used for almost all liquids. Place the sensor with the supplied double-sided adhesive tape in such a way that the two contacts touch the floor. As soon as a liquid touches the contacts, the alarm is triggered.

After connecting the desired accessory, you may wish to pair the transmitter with the receivers within the setup, indicating an according icon.

Power supply connection:

The A-2690-W power supply unit, which is available as an accessory, can be connected to the 7.5 V DC connection socket. However, it is advisable to have operational batteries in the device, as these serve as an emergency power supply in the event of a power failure.

Warnings and safety instructions

This chapter lists further important information for safe handling and other conditions for operation.



Safety instructions for batteries and power supply

- Only use the specified battery type AAA (LR03)! There is a risk of explosion if the wrong type of battery is used.
- Batteries must not be exposed to high or low extreme temperatures and low air pressure during use, storage or transport at high altitude.
- Disposing of batteries in fires, ovens or by mechanical crushing and cutting may cause fires or explosions. Exposing batteries to extremely high temperatures may cause an explosion or leakage of flammable liquid or gas.
- Batteries exposed to extremely low air pressure may explode or emit flammable liquid or gas.
- Use only the original power supply with the transmitter.
- Remove the batteries from the unit if it will be out of use for a longer period of time (> 3 months).
- If the battery condition is insufficient, event messages from the system may be missed!
- Lay the cable of the power supply unit in such a way as to avoid tripping hazards and possible damage to the cable.
- Rechargeable batteries and regular batteries are toxic and must not be swallowed! Keep them out of the reach of children and pets. In case of emergency, seek appropriate medical attention immediately.



Information on product safety

- Please observe these instructions to avoid damage to the unit and possible invalidation of the warranty.
- The device is designed for use in living areas. The unit must not be exposed to direct sunlight for long periods of time and must also be protected from excessive heat, moisture or strong mechanical shocks.
- The device is not protected against splash water. Do not place any liquid-filled objects next to the device.
- Only place the unit on flat surfaces. Do not drop the unit. Dropping the unit on a hard surface can damage or destroy it.
- Do not disassemble the device or the power supply unit; there is a risk of electric shock. Opening and modifying the unit will immediately void the warranty. Only use accessories from Humantechnik.
- Do not place the receivers of the system in extremely bright locations, such as sunlit window-sills, as there is a risk of not being able to see the flash.

- This unit is not suitable for outdoor use. Do not allow the unit to become damp or wet.
- Only use units of the *Lisa-Signolux* system where electronic devices are permitted.
- When using in aircraft, it is essential to obtain the prior consent of the flight personnel.
- Strong interference signals from third-party devices can impair or completely prevent the function. Do not place potentially interfering devices such as screens and mobile phones closer than 30 cm to *Lisa-Signolux* devices and, if necessary, their cabling, as important event messages such as fire warnings may be prevented.



For your safety: To ensure the function of the system, a function test must be carried out after installation.

If smoke detectors are integrated into the system, it is a legal requirement to check the detectors and their alerting regularly!

Mounting the transmitter

The Direct Universal Transmitter can be mounted using the supplied wall mount. In this case, screw the wall mount to a wall (or wooden beam, cabinet, etc.). When attaching to walls, it is necessary to use a power drill (observe the manufacturer's safety instructions!) together with a masonry bit (6 mm). In this case, use the dowels supplied to fix the mount. After attaching the wall mount, hook the transmitter onto the mount.

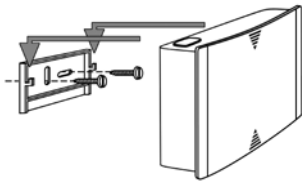

Environmental conditions

Units of the *Lisa-Signolux* system should only be operated in a dry environment within the guideline values for temperature and humidity specified in these operating instructions. Humidity and moisture can lead to failure of the units.

Maintenance and cleaning

The unit is maintenance-free. If it becomes dirty, it can be cleaned with a soft, damp cloth. If necessary, use only commercially available alcohol-based disinfectants. Never use cleaning agents or disinfectants that contain acetone or hydrogen peroxide or that are bleaching, corrosive or abrasive. No liquid or moisture may penetrate the openings of the unit.

Warranty

The Direct Universal Transmitter is a very reliable product. Should a malfunction occur despite the unit having been set up and operated correctly, please contact your dealer or the manufacturer directly. This warranty covers the repair of the product and returning it to you free of charge. It is recommended that you send in the product in its original packaging, so keep the packaging for the duration of the warranty period.

The warranty does not apply to damage caused by incorrect handling or attempts to repair the unit by people not authorised to do so (destruction of the seal on the unit). Repairs will only be carried out under warranty if the completed warranty card is returned accompanied by a copy of the dealer's invoice/till receipt.

Always specify the serial number in any event.



Disposal of batteries

The included batteries are recyclable. Please dispose the batteries by using a dedicated battery container or return them to the specialist shop. Please dispose only discharged batteries to ensure environmental protection.



Disposal of used electrical and electronic units (applicable in the countries of the European Union and other European countries with a separate collection system).

The symbol on the product or the packaging indicates that this product is not to be handled as ordinary household waste but has to be returned to a collecting point for the recycling of electrical and electronic units.

Help to protect the environment and health of your fellow human beings by the correct disposal of this product. Environment and health are endangered by incorrect disposal.

Material recycling helps to reduce the consumption of raw material. You will receive further information on the recycling of products from your local community, your communal disposal company or your local dealer.

Markings

 This is the labelling of Humantechnik GmbH for a medical product according to EU 2017/745.

 This is the marking for the product identification number to identify the medical device.

 This is the marking for the serial number to identify the medical device. This is indicated on the device and the packaging.

 This is the identification for the manufacturer's item number.

 This is the marking for manufacturer of the medical device.

 This symbol indicates the production date of the medical device.

 This is the marking of the country of production of the medical device. This is shown on the device and the packaging.

 This symbol indicates distributors for the medical device.

 This symbol indicates that the user should read these operating instructions attentively.

 This sign indicates warnings that are important for the user as well as important information on use and operational safety.

 Temperature range for transport and storage: -5°C to 40°C
Temperature range for operation: 10°C to 30°C, i optimum ambient temperature: 25°C

 Humidity during transport and storage: < 90% (non-condensing)
Operating humidity: 15% to 90% (non-condensing)

 Atmospheric pressure range during transport, storage and operation: 700 hpa to 1060 hpa

 This mark indicates that this appliance does not require sterilisation.

 The CE mark on the device confirms conformity with the European requirements of the Medical Device Regulation (2017 / 745 / EU Medical Device Directive (MDR)).

- 2011 / 65 / EC + 2015 / 863 / EC RoHS-Directive
- 2012 / 19 / EC WEEE-Directive
- 2014 / 53 / EC RED-Directive

Complete declarations of conformity are available on the Internet at www.humantechnik.com in the service area.

 Hereby, Sarabec Ltd declares that this device complies with all relevant UK Statutory Instruments. The full declarations of conformity for this device are available from:



Sarabec Ltd., 15 High Force Road, MIDDLESBROUGH TS2 1RH. UK.

Sarabec's EU authorised representative: HUMANTECHNIK GmbH, Im Wörth 25, D-79576 Weil am Rhein, Germany

All serious incidents must be reported to the manufacturer and the according local authority!

Technical specifications may be subject to change without prior notice.

Specifications

 Working range:	10 to 30°C, optimum ambient temperature: 25°C
 Operation:	< 90%, non-condensing (transport, storage and operation)
Protection class:	IP 20
Power supply:	3x size AAA (LR03) batteries at 1,5 V or DC 7.5V / 1500mA (accessory)
Transmission frequency:	868,425 MHz
Max. transmission power:	<10 mW
Transmission range:	up to 200 m in open spaces, up to 80 m within buildings
Electrical safety:	Protection class 2
Height:	75 mm
Width:	122 mm
Depth:	40 mm
Weight:	128 g (without batteries)
Stand-by:	Up to 1 - 2 years, at 5 signals per day, depending upon the type and quality of battery used.

Expected service life of the device: approx. 10 years

Compatible *Lisa-Signolux* receiver devices

This transmitter is compatible with all receivers of the *Lisa-Signolux* product range:

- Receiver S (A-2616-W)
- Receiver T (A-2617-0)
- Portable vibrating receiver (A-2619-0)
- Receiver alarm clock (A-2634-0 / W)
- Flashing lamp (A-2644-W)
- Flashing lamp with Type F (CEE 7/3) socket (A-2645-0)
- Receiver T Connect (A-2676-0)

Certified accessories:

- Alarm floor mat (A-2921-S)
- Water-Alarm-Sensor (A-2924-S)

Figure 1 : Vue du haut, côté, face

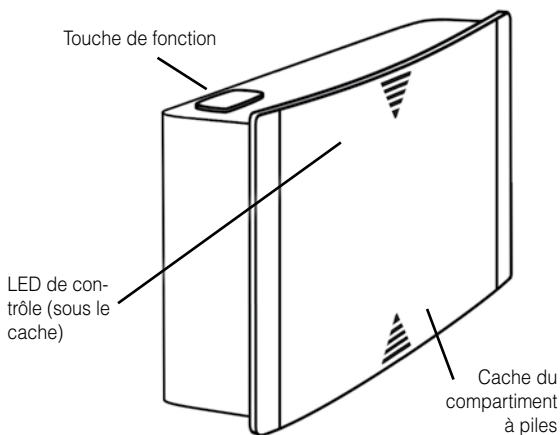
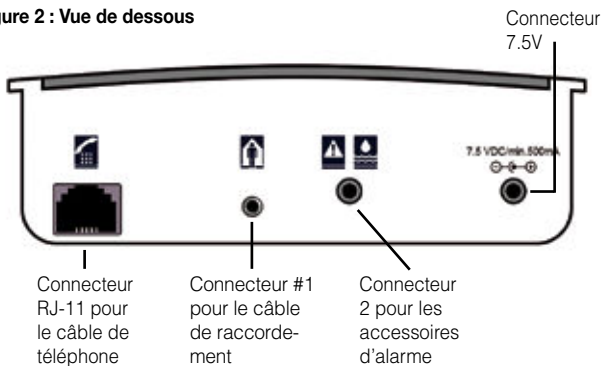

Figure 2 : Vue de dessous



Le *Lisa-Signolux* «Émetteur Universel Direct» aide les personnes souffrant de problèmes auditifs à gérer leur quotidien. Il permet de percevoir les événements acoustiques dans l'habitation par des signaux visibles. Le «Émetteur universel direct» fait partie d'un système médical et est compatible avec tous les appareils du système *Lisa-Signolux*.

Contenu standard livré

Veuillez vérifier si toutes les pièces énumérées ci-dessous sont incluses :

- Émetteur Universel Direct
- 3 piles AAA
- câble du raccordement
- câble RJ-11 pour téléphone
- fixation murale
- Mode d'emploi
- carte de garantie

Si l'emballage ou le sceau d'emballage (autocollant rond transparent) est endommagé, il faut vérifier l'état des pièces. Si des pièces manquent ou sont endommagées, veuillez vous adresser à votre revendeur ou directement au fabricant.



Consignes de sécurité immédiates

- Avant de mettre en service et d'utiliser l'appareil, lisez attentivement et entièrement ce mode d'emploi. Respectez les autres avertissements et consignes de sécurité de la page 29 et 30.
- Conservez ce mode d'emploi afin qu'il soit toujours accessible aux autres utilisateurs. soit accessible à tout moment. Chaque utilisateur principal doit pouvoir en disposer.
- Gardez les appareils *Lisa-Signolux* hors de portée des enfants ! Cet emballage contient de petites pièces qui peuvent présenter un risque d'étouffement !
- Les flashes lumineux des appareils récepteurs peuvent déclencher des crises d'épilepsie chez les personnes atteintes d'épilepsie photosensible (ESP).

Principe de fonctionnement

Le Émetteur Universel Direct capte les signaux électriques et génère ainsi des signaux radio.

Les signaux radio sont transmis à tous les récepteurs *Lisa-Signolux* à portée.

Les récepteurs réagissent aux signaux radio en émettant des signaux lumineux, vibratoires ou acoustiques (selon le type de récepteur).

Mise en service

Insertion ou remplacement des piles

Pour installer les 3 piles AAA, vous devez d'abord ouvrir le compartiment à piles :

- Glissez le cache en plastique vers le haut. Vous devez passer outre la résistance de l'encliquetage (fig. 3).
- Le cache en plastique peut maintenant être retiré, le compartiment à piles est ouvert.
- Installez les trois piles AAA. Veillez à respecter la polarité (fig. 4).
- Faites glisser le cache vers le bas jusqu'au point d'enclenchement. Le cache est maintenant à nouveau fixé (fig. 5).

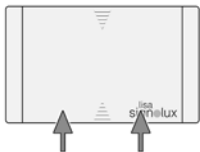

(fig. 3)

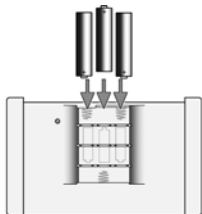

(fig. 4)

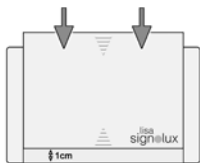





(fig. 5)

Indication de l'émetteurs pré-réglé

Les appareils *Lisa-Signolux* peuvent être utilisés immédiatement les uns avec les autres, sans avoir à être appariés au préalable.

Par défaut, l'Émetteur Universel Direct sera indiqué par les appareils récepteurs comme suit :

- lorsqu'on appuie sur le bouton de fonction, il est indiqué comme „Sonnette 2” 
- en utilisant le connecteur RJ-11, il sera indiqué par le symbole du téléphone 
- en cas d'utilisation de connecteur #1, comme „Sonnette 1” 
- en cas d'utilisation de connecteur #2, avec le symbole de l'alarme générale 

Remarque importante 1 :

Si l'émetteur doit être affiché avec un certain symbole d'événement de votre choix, cela peut être fait comme décrit dans le chapitre „Appariement manuel en option”.

Cependant, cela fait perdre au récepteur la détection et l'indication par défaut des émetteurs et tous les émetteurs précédemment affichés sur le récepteur doivent être appariés individuellement.

Remarque importante 2 :

Si des déclenchements intempestifs répétés se produisent lors de l'utilisation de l'Indication de l'émetteurs préréglé, cela peut indiquer qu'un système *Lisa-Signolux* voisin provoque des interférences. Dans ce cas, le problème peut être résolu en appariant individuellement tous les appareils émetteurs et récepteurs du système (voir le chapitre „Appariement manuel en option“).

Appariement manuel en option

L'Émetteur Universel Direct peut être affiché avec un symbole d'événement de votre choix.

Pour cela, maintenez la touche de fonction du récepteur enfoncée durant quelques secondes. Les symboles du récepteur s'allument les uns après les autres.

Lâchez la touche dès que le symbole souhaité s'allume. Appuyez ensuite sur la touche de fonction de l'Émetteur Universel Direct.

Attendez 20 secondes et testez ensuite le fonctionnement en actionnant la touche de fonction de l'émetteur.

Il est possible d'enregistrer jusqu'à 8 émetteurs différents sur un symbole de récepteur.

Utilisation comme émetteur de téléphone

Branchez le câble du connecteur RJ-11 dans la prise située sur la face inférieure du Émetteur Universel Direct. Branchez l'autre extrémité dans un connecteur libre de la prise de la ligne téléphonique ou dans le connecteur téléphonique de votre routeur Internet. Vous aurez peut-être besoin d'adaptateurs, que vous trouverez dans les magasins d'accessoires téléphoniques. En principe, l'émetteur se connecte comme un télécopieur ou un répondeur téléphonique supplémentaire.

Détection d'autres signaux

L'Émetteur Universel Direct peut également détecter d'autres signaux électriques et les transmettre aux récepteurs.

Le connecteur #1 réagit aux tensions d'entrée comprises entre minimum 3 volts et maximum 15 volts. Il est possible de brancher du courant continu ou du courant alternatif.

L'Émetteur Universel Direct peut ainsi être raccordé à des circuits de basse tension, comme par exemple la sonnette de porte. En cas de doute, contactez un technicien !



Avertissement:

L'entrée est uniquement conçue pour la connexion à des circuits à basse tension. La tension d'entrée ne doit pas dépasser 15 V !

Ne jamais raccorder les câbles fins à une tension de 230 V !

Risque de mort et de destruction de l'émetteur !

Raccordement d'accessoires d'alarme

Le connecteur #2 est prévu pour le raccordement d'accessoires d'alarme avec contact de travail (un contact fermé déclenche l'alarme).

L'Émetteur Universel Direct peut ainsi être couplé à des accessoires comme des tapis à contact électrique et des contacts de fenêtre ainsi qu'à des sorties de contact sans potentiel de systèmes d'alarme.

Accessoires d'alarme compatibles :

- Tapis d'alarme (A-2921-S)

Enfichez la fiche du tapis d'alarme dans le connecteur #2 de l'émetteur. Placer le tapis d'alarme sous le paillason.

- Détecteur d'eau (A-2935-S)

Enfichez la fiche du détecteur d'eau directement dans le connecteur #2 de l'émetteur. Compatible avec pratiquement tous les liquides.

Fixer le détecteur au mur à l'aide du ruban adhésif double face fourni de manière à ce que les contacts touchent le sol. Dès qu'un liquide mouille les deux contacts, un signal d'alarme est émis.

Après avoir raccordé l'accessoire souhaité, vous pouvez appairer l'émetteur avec les récepteurs dans le cadre de la configuration, en indiquant un symbole correspondant.

Connexion à l'alimentation électrique :

Le bloc d'alimentation A-2690-W, disponible en tant qu'accessoire, peut être connecté à la prise de connexion 7,5 V DC. Il est toutefois conseillé d'avoir des piles opérationnelles dans l'appareil, car elles servent d'alimentation de secours en cas de panne de courant.

Avertissements et consignes de sécurité

Ce chapitre contient d'autres informations importantes pour une manipulation sûre et d'autres conditions d'utilisation.



Consignes de sécurité concernant les piles et le bloc secteur

- N'utilisez que le type de pile indiqué AAA (LR03) ! Il existe un risque d'explosion en cas d'utilisation d'une pile inappropriée.
- Les piles ne doivent pas être exposés à des températures extrêmes élevées ou basses et à une faible pression atmosphérique pendant leur utilisation, leur stockage ou leur transport en haute altitude.
- L'élimination des piles dans le feu, dans des fours ou l'écrasement et le découpage mécaniques des piles peuvent provoquer un incendie ou une explosion. L'exposition des piles à des températures extrêmement élevées peut entraîner une explosion ou une fuite de liquide ou de gaz inflammable.
- Les piles exposés à une pression atmosphérique extrêmement basse peuvent exploser ou dégager des liquides ou des gaz inflammables.
- N'utilisez que les blocs secteurs d'origine avec le émetteur.
- Retirez les piles de l'appareil s'il doit être mis hors service pendant une période prolongée (> 3 mois).
- Si le niveau de charge des batteries est insuffisant, les messages d'événement du système peuvent être manqués !
- Placez le câble du bloc d'alimentation de manière à éviter de trébucher et d'endommager éventuellement le câble.
- Les piles sont toxiques et ne doivent pas être avalés ! Conservez-les hors de portée des enfants et des animaux domestiques. En cas d'urgence, consultez immédiatement un médecin.



Informations sur la sécurité du produit

- Veuillez respecter ces consignes afin d'éviter d'endommager l'appareil et, le cas échéant, de rendre la garantie caduque.
- L'appareil est conçu pour être utilisé dans les espaces de vie. L'appareil ne doit pas être exposé de manière prolongée aux rayons directs du soleil et doit en outre être protégé d'une forte chaleur, de l'humidité ou de chocs mécaniques importants.
- Ne posez l'appareil que sur des surfaces planes. Ne laissez pas tomber l'appareil. Une chute de l'appareil sur une surface dure peut endommager ou détruire l'appareil.
- L'appareil ainsi que le bloc d'alimentation ne doivent pas être démontés, il y a un risque de choc électrique. L'ouverture et la modification de l'appareil entraînent l'annulation immédiate de la garantie. N'utilisez que des accessoires de Humanteknik.
- Ne placez pas les récepteurs du système dans des endroits extrêmement lumineux, tels que des rebords de fenêtre éclairés par le soleil, car il y a un risque de ne pas pouvoir voir le flash.

- Cet appareil n'est pas conçu pour être utilisé à l'extérieur. L'appareil ne doit pas être humide ou mouillé.
- N'utilisez les appareils du système *Lisa-Signolux* que dans les endroits où les appareils électroniques sont autorisés.
- En cas d'utilisation en avion, il est impératif d'obtenir l'accord préalable du personnel navigant.
- Des signaux d'interférence puissants provenant d'appareils tiers peuvent entraver ou empêcher complètement le fonctionnement. Ne placez pas d'appareils susceptibles de provoquer des interférences, tels que des écrans et des téléphones portables, à moins de 30 cm des appareils *Lisa-Signolux* et, le cas échéant, de leur câblage, car des messages d'événements importants, tels que des avertissements d'incendie, pourraient être empêchés.



Pour votre sécurité : afin de garantir le bon fonctionnement de l'installation, un test de fonctionnement doit être effectué après l'installation.

Si des détecteurs de fumée sont intégrés dans le système, la loi exige que les détecteurs de fumée et leur signalisation soient contrôlés régulièrement !

Fixation du émetteur

L'émetteur peut être installé librement ou fixé à l'aide de la fixation murale fournie. Dans ce cas, vissez la fixation murale à un mur (ou à une poutre en bois, une armoire, etc.). En cas de fixation sur un mur, il est nécessaire d'utiliser une perceuse avec un foret à pierre (respecter les consignes de sécurité du fabricant !). Dans ce cas, veuillez utiliser les chevilles fournies pour la fixation du support. Accrochez le émetteur dans le support après avoir installé la fixation murale. Placez le émetteur dans le support.

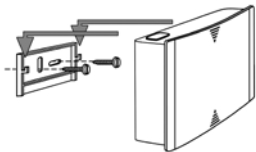

Conditions environnementales

Les appareils du système *Lisa-Signolux* ne doivent être utilisés que dans un environnement sec, dans les limites des valeurs indicatives de température et d'humidité spécifiées dans le présent mode d'emploi. L'humidité peut entraîner une défaillance des appareils.

Maintenance et entretien

L'appareil ne nécessite aucun entretien. En cas d'encrassement, il peut être nettoyé à l'aide d'un chiffon doux et humide. Si nécessaire, utilisez uniquement des désinfectants à base d'alcool disponibles dans le commerce. N'utilisez jamais de produits de

nettoyage ou de désinfection contenant de l'acétone ou du peroxyde d'hydrogène, ni de produits décolorants, corrosifs ou abrasifs. Aucun liquide ou humidité ne doit pénétrer dans les ouvertures de l'appareil.

Garantie

L'Émetteur Universel Direct présente une grande sécurité de fonctionnement. Si en dépit d'un montage et d'un emploi corrects, des dysfonctionnements apparaissent, veuillez contacter votre vendeur spécialisé ou vous adresser directement au fabricant. La garantie comprend la réparation gratuite y compris la réexpédition. Nous recommandons de renvoyer l'appareil dans son emballage d'origine. Ne le jetez donc pas. Cette garantie ne s'applique pas pour des dommages occasionnés par une mauvaise manipulation ou encore des tentatives de réparation par des personnes non autorisées (endommagement du cachet signalétique de l'appareil). Les réparations sous garantie ne sont exécutées que si la carte de garantie dûment remplie est jointe à l'appareil.

Le numéro de série doit être indiqué dans tous les cas.



Élimination des piles

Les piles fournies peuvent être recyclées. Veuillez jeter les piles dans les conteneurs pour batteries ou dans un endroit spécialisé. Veuillez éliminer uniquement les piles déchargées pour garantir la protection de l'environnement.



Élimination des appareils électriques et électroniques usagés (à appliquer dans les pays de l'Union Européenne et dans les autres pays européens avec un système de collecte séparée de ces appareils).

Ce symbole figurant sur le produit ou sur son emballage signifie que ce produit ne doit pas être éliminé avec les déchets ménagers mais doit être remis à une déchetterie ou à un point de collecte pour le recyclage des appareils électriques et électroniques. Toute contribution à l'élimination correcte de ce produit protège l'environnement et la santé de tous. L'environnement et la santé sont mis en danger par une élimination inadaptée des déchets.

Le recyclage des matériaux aide à réduire la consommation de matières premières. Pour obtenir de plus amples informations sur le recyclage de ce produit, se renseigner auprès de sa commune, des services municipaux d'élimination des déchets ou auprès du magasin revendeur.

Marquages

 Il s'agit du marquage de Humantechnik GmbH pour un dispositif médical conformément à l'UE 2017/745.

 Il s'agit du marquage du numéro d'identification du produit du dispositif médical.

 Il s'agit du marquage pour le numéro de série permettant d'identifier le dispositif médical. Celui-ci est indiqué sur l'appareil et l'emballage.

 Il s'agit du marquage du numéro d'article du fabricant.

 Il s'agit du marquage du fabricant du dispositif médical.

 Il s'agit du marquage de la date de fabrication du dispositif médical.

 Il s'agit du marquage du pays de fabrication du dispositif médical. Il est indiqué sur l'appareil et l'emballage.

 Ce symbole indique la présence de distributeurs pour le dispositif médical.

 Ce symbole indique que l'utilisateur doit lire attentivement ce mode d'emploi.

 Ce symbole indique des avertissements importants pour l'utilisateur ainsi que des informations importantes concernant l'utilisation et la sécurité de fonctionnement.

 Plage de température pour le transport et le stockage : -5°C à 40°C
Plage de température pour le fonctionnement : 10°C à 30°C, i température ambiante optimale : 25°C

 Humidité de transport et de stockage : < 90% (sans condensation)
Humidité de fonctionnement : 15% à 90% (sans condensation)

 Plage de pression atmosphérique pendant le transport, le stockage et le fonctionnement :
700 hpa à 1060 hpa

 Cette marque indique que cet appareil ne doit pas être stérilisé.

 Le sigle CE apposé sur l'appareil atteste de sa conformité aux exigences européennes du règlement sur les dispositifs médicaux (2017 / 745 / directive européenne sur les dispositifs médicaux (MDR)).
Cet appareil est conforme aux exigences des autres directives européennes suivantes :

- 2011 / 65 / EU + 2015 / 863 / EU Directive RoHS
- 2012 / 19 / EU Directive DEEE
- 2014 / 53 / EU Directive RED

Des déclarations de conformité complètes sont disponibles sur Internet à l'adresse www.humantechnik.com dans la zone de service.

Tous les incidents graves doivent être signalés au fabricant et aux autorités locales compétentes !

Sous réserve de modifications techniques.

Spécifications techniques

 Plage de fonctionnement : 10 à 30°C, température ambiante optimale : 25°C

 Fonctionnement : < 90%, sans condensation (transport, stockage et fonctionnement)

Indice de protection :	IP 20
Alimentation électrique : ou	3x piles type AAA (LR03) 1,5 V DC 7.5V / 1500 mA (accessoire)
Fréquence de transmission :	868,425 MHz
Puissance d'émission maximale :	<10 mW
Plage de transmission :	jusqu'à 200 m en plein air, jusqu'à 80 m dans les bâtiments
Sécurité électrique :	Classe de protection 2
Hauteur :	75 mm
Largeur :	122 mm
Profondeur :	38 mm
Poids :	128 g (sans piles)
Durée de la batterie :	Jusqu'à 1 - 2 ans, à 5 signaux par jour, selon le type et la qualité de la batterie utilisée.

Durée de vie prévue de l'appareil : environ 10 ans

Appareils récepteurs *Lisa-Signolux* compatibles

Cet émetteur est compatible avec tous les récepteurs de la gamme *Lisa-Signolux* :

- Récepteur S (A-2616-W)
- Récepteur T (A-2617-0)
- Récepteur vibrant portable (A-2619-0)
- Récepteur réveil (A-2634-0 / W)
- Lampe flash (A-2644-W)
- Lampe flash avec prise électrique Type F (CEE 7/3) (A-2645-0)
- Récepteur T Connect (A-2676-0)

Accessoires certifiés :

- Tapis d'alarme (A-2921-S)
- Détecteur d'eau (A-2935-S)

Afbeelding 1: Aanzicht bovenzijde / zijkant / voorkant

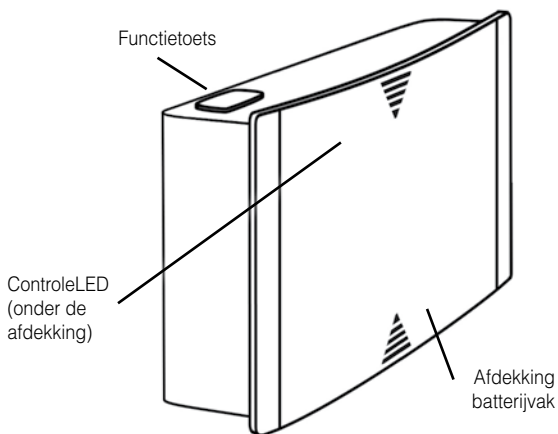

Afbeelding 2: Aanzicht onderzijde

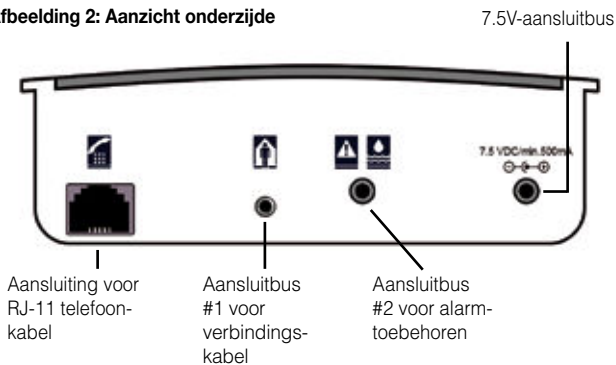

De *Lisa-Signolux* »Universele Zender Direct« helpt mensen met gehoorproblemen om hun handicap te compenseren. Het maakt de waarneming van akoestische gebeurtenissen in huis mogelijk via zichtbare signalen. De »Universele zender direct« maakt deel uit van een medisch systeem en is compatibel met alle apparaten in het draadloze systeem van *Lisa-Signolux*.

Standaard leveringsomvang

Controleer of alle hieronder opgesomde delen aanwezig zijn:

- Universele Zender Direct
- 3 stuks AAA-batterijen
- Aansluitings- en RJ-11 kabel
- Wandhouder
- Gebruiksaanwijzing
- Garantiekaart

Als de verpakking of het verpakkingszegel (ronde transparante sticker) beschadigd is, controleer dan de staat van de onderdelen. Als er onderdelen ontbreken of beschadigd zijn, neem dan contact op met uw vakhandelaar of rechtstreeks met de fabrikant.



Onmiddellijke veiligheidsinstructies

- Lees deze instructies zorgvuldig en volledig door voordat u het apparaat in gebruik neemt. Let ook op de andere waarschuwingen en veiligheidsinstructies op pagina 39 en pagina 40.
- Bewaar deze gebruiksaanwijzing op een veilige plaats, zodat deze altijd toegankelijk is voor andere gebruikers. Elke hoofdgebruiker moet erover kunnen beschikken.
- Houd *Lisa-Signolux* apparaten buiten het bereik van kinderen! Deze verpakking bevat kleine onderdelen die verstikkingsgevaar kunnen opleveren!
- De lichtflitsen van de ontvangerapparaten kunnen epileptische aanvallen uitlokken bij mensen met lichtgevoelige epilepsie (PSE).

Werkingsprincipe

De Universele Zender Direct neemt elektrische signalen waar en zet deze om in radio-impulsen. Deze radio-impulsen worden overgedragen aan alle *Lisa-Signolux*-ontvangst-toestellen die zich binnen het radiobereik bevinden.

De ontvangers zetten de radio-impulsen om in licht-, trillings- of geluidssignalen (afhankelijk van het desbetreffende type ontvanger).

Ingebruikname

De batterijen plaatsen c.q. vervangen

Om de 3 stuks AAA-batterijen te plaatsen, moet u eerst het batterijvak openen:

- Schuif het plastic frontje naar boven. Hierbij moet een bepaalde weerstand van de vergrendeling overwonnen worden (Afb. 3).
- Het plastic frontje kan nu worden verwijderd, het batterijvak is nu open.
- Plaats de drie AAA-batterijen. Let daarbij op de juiste polariteit (Afb. 4).
- Schuif het plastic frontje tot het vergrendelingspunt naar beneden. Het frontje zit nu weer vast (Afb. 5).

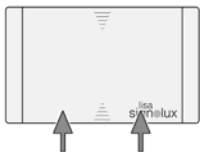

(Afb. 3)

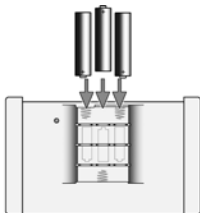

(Afb. 4)

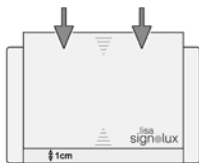





(Afb. 5)

Automatische zenderindicatie

Lisa-Signalux-apparaten kunnen bij levering onmiddellijk en zonder voorafgaande koppeling samen worden gebruikt.

Standaard wordt de Universele Zender Direct door de ontvangers als volgt aangegeven:

- bij het drukken op de functietoets als „Deurbel 2“ 
- bij gebruik van de RJ-11-aansluiting wordt het weergegeven met het telefoonsymbool 
- bij gebruik van aansluitbus #1 als „Deurbel 1“ 
- bij gebruik van aansluitbus #2 met het algemene alarmsymbool 

Belangrijke opmerking 1:

Als de zender moet worden weergegeven met een zelfgekozen gebeurtenissymbool, kan dit worden gedaan zoals beschreven in het hoofdstuk „Koppelen en toewijzen aan gebeurtenissymbolen“.

Hierdoor verliest de betreffende ontvanger echter de vooraf ingestelde zenderindicatie en elke eerder op de ontvanger aangegeven zender moet dan afzonderlijk worden gekoppeld.

Belangrijke opmerking 2:

Als er herhaaldelijk valse alarmen zijn bij gebruik van de vooringestelde zenderindicatie, kan dit erop wijzen dat een naburige *Lisa-Signolux*-installatie storing veroorzaakt. In dit geval kan het probleem worden opgelost door alle zender- en ontvangerenheden binnen de opstelling afzonderlijk te koppelen (zie „*Koppelen en toewijzen aan gebeurtenissymbolen*“).

Koppelen en toewijzen aan gebeurtenissymbolen

De Universele Zender Direct kan worden weergegeven met een gebeurtenissymbool naar keuze. Houd hiervoor de functietoets van de desbetreffende ontvanger enkele seconden lang ingedrukt. De symbolen van de ontvanger lichten na elkaar op.

Laat de toets los, zodra het gewenste symbool oplicht. Druk nu op de functietoets van de Universele Zender Direct.

Wacht ca. 20 seconden en test dan de functie door de functietoets van de zender te bedienen. Er kunnen maximaal 8 verschillende zenders worden geregistreerd op één ontvangersymbool.

Gebruik als telefoonzender

Steek de meegeleverde RJ-11 connectorkabel in de aansluiting aan de onderkant van de Universele Zender Direct. Steek het andere uiteinde in een vrije aansluiting van de telefoonlijn of in de telefoonaansluiting van uw internetrouter.

Mogelijk hebt u adapters nodig, die verkrijgbaar zijn in winkels met telefoonaccessoires. In principe wordt de zender op dezelfde manier aangesloten als een faxapparaat of een extra antwoordapparaat.

Registratie van andere signalen

De Universele Zender Direct kan ook andere elektrische signalen registreren en aan de ontvangers doorgeven.

Aansluitbus #1 reageert op spanningsingangen tussen ten minste 3 Volt tot maximaal 15 Volt. Er kan gelijk- of wisselspanning aangesloten worden.

Zodoende kan de Universele Zender Direct met laagspanningscircuits, zoals bijvoorbeeld de deurbel, verbonden worden. Neem bij twijfel contact op met een monteur!



Waarschuwing:

De besturing is alleen voor de aansluiting van laagspannings-belssystemen geschikt. Een ingangsspanning van 15 V mag niet overschreden worden!

Nooit de dunne kabel op 230 V netspanning aansluiten!

Dat is levensgevaarlijk voor u en beschadigt de zender!

Aansluiting van alarmtoebehoren

Aansluitbus #2 is bedoeld voor het aansluiten van alarmaccessoires met een gesloten circuitcontact. (Een gesloten circuit activeert het alarm). Daarom is het mogelijk om de Universele Zender Direct aan te sluiten op accessoires zoals contact-vloermatten, raamcontacten en geschakelde uitgangen van alarmsystemen.

Geschikte alarmtoebehoren:

- Alarm-drukmat (A-2921-S)
Stekker van de alarm-drukmat direct in de bus #2 van de zender steken. Alarm-drukmat onder de voetmat leggen.
- Water-alarm-sensor (A-2924-S)
Stekker van de water-alarm-sensor direct in de bus #2 van de zender steken. Geschikt voor bijna alle vloeistoffen. Sensor door meegeleverde dubbele plakstrips zodanig aan een wandkant bevestigen dat de contacten de vloer aanraken. Zodra een vloeistof beide contacten bevochtigt, wordt er een alarmsignaal geactiveerd.

Nadat u het gewenste accessoire hebt aangesloten, kunt u de zender koppelen met de ontvangers binnen uw opstelling, waarbij een overeenkomstig symbool wordt aan-gegeven.

Aansluiting voor voeding:

De voedingseenheid A-2690-W, die verkrijgbaar is als accessoire, kan worden aangesloten op de 7,5 V DC aansluitbus. Het is echter raadzaam om werkende batterijen in het apparaat te hebben, omdat deze dienen als noodvoeding in het geval van een stroomstoring.

Waarschuwingen en veiligheidsinstructies

Dit hoofdstuk bevat verdere belangrijke informatie voor een veilige bediening en andere voorwaarden voor het gebruik.



Veiligheidsinstructies voor batterijen en voedingseenheid

- Gebruik alleen het aangegeven type NiMH AAA (HR03) batterij! Er bestaat explosiegevaar als het verkeerde type batterij wordt gebruikt.
- Batterijen mogen niet worden blootgesteld aan hoge of lage extreme temperaturen en lage luchtdruk tijdens gebruik, opslag of vervoer op grote hoogte.
- Het weggooien van batterijen in vuur, ovens of het mechanisch breken en snijden ervan kan brand of een explosie veroorzaken. Blootstelling van batterijen aan extreem hoge temperaturen kan leiden tot een explosie of lekkage van brandbare vloeistof of gas.
- Batterijen die worden blootgesteld aan extreem lage luchtdruk kunnen exploderen of ontvlambare vloeistoffen of gassen afgeven.
- Gebruik alleen de originele voeding voor de zender.
- Verwijder de batterijen uit het apparaat als het langere tijd niet wordt gebruikt (> 3 maanden).
- Als het batterijniveau onvoldoende is, kunnen gebeurtenismeldingen van het systeem worden gemist!
- Leg de kabel van de voedingseenheid zo dat struikelgevaar en mogelijke schade aan de kabel vermeden worden.
- Batterijen en accu's zijn giftig en mogen niet worden ingeslikt! Houd ze buiten het bereik van kinderen en huisdieren. Roep in geval van nood onmiddellijk medische hulp in.



Informatie over de veiligheid van het product

- Neem deze instructies in acht om schade aan het apparaat en eventueel het vervallen van de garantie te voorkomen.
- Het apparaat is ontworpen voor gebruik in woonruimtes. Het apparaat mag niet gedurende lange tijd aan direct zonlicht worden blootgesteld en moet ook worden beschermd tegen grote hitte, vocht of sterke mechanische schokken.
- Plaats het apparaat alleen op een vlakke ondergrond. Laat het toestel niet vallen. Als u het apparaat op een hard oppervlak laat vallen, kan het beschadigd of vernield raken.
- Het apparaat en de voedingseenheid mogen niet worden gedemonteerd, omdat er dan gevaar voor elektrische schokken bestaat. Bij het openen en modificeren van het apparaat vervalt direct de garantie. Gebruik alleen accessoires van Humantechnik.
- Plaats de ontvangers van het systeem niet op extreem lichte locaties, zoals zonverlichte vensterbanken, omdat het risico bestaat dat u de flitser niet kunt zien.

- Dit apparaat is niet geschikt voor gebruik buitenshuis. Het apparaat mag niet vochtig of nat worden.
- Gebruik alleen apparaten van het *Lisa-Signolux* systeem waar elektronische apparaten zijn toegestaan.
- Bij gebruik in vliegtuigen is het essentieel om vooraf toestemming te krijgen van de bemanning.
- Sterke stoorsignalen van andere apparaten kunnen de werking belemmeren of volledig onmogelijk maken. Plaats potentieel storende apparaten zoals beeldschermen en mobiele telefoons niet dichterbij dan 30 cm bij de *Lisa-Signolux* apparaten en eventueel hun bekabeling, omdat belangrijke gebeurtenismeldingen zoals brandwaarschuwingen kunnen worden verhinderd.



Voor uw veiligheid: Om de werking van het systeem te garanderen, moet na installatie een functietest worden uitgevoerd. Als rookmelders in het systeem zijn geïntegreerd, is het wettelijk verplicht om de rookmelders en hun signalering regelmatig te controleren!

Bevestiging

De zender kan vrij geplaatst worden of met de meegeleverde wandhouder bevestigd worden. Schroef in dit geval de wandhouder op een wand (of houten balk, kast enz.) vast. Bij bevestiging aan muren is het gebruik van een boormachine (neem de veiligheidsinstructies van de fabrikant in acht!) plus een steenboor nodig. Gebruik in dit geval de meegeleverde pluggen ter bevestiging aan de houder. Haak na het aanbrengen van de wandhouder de zender in de houder.

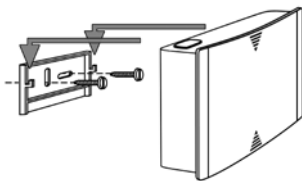

Gebruiksomstandigheden

Apparaten van het *Lisa-Signolux* systeem mogen alleen worden gebruikt in een droge omgeving binnen de richtwaarden voor temperatuur en vochtigheid die in deze gebruiksaanwijzing worden genoemd. Vochtigheid en vochtigheid kunnen leiden tot defecten aan de apparaten.

Onderhoud en reiniging

Het apparaat is onderhoudsvrij. Als het vuil wordt, kan het worden gereinigd met een

zachte, vochtige doek. Gebruik indien nodig alleen in de handel verkrijgbare ontsmettingsmiddelen op alcoholbasis. Gebruik nooit reinigings- of ontsmettingsmiddelen die aceton of waterstofperoxide bevatten of die blekend, bijtend of schurend zijn. Er mag geen vloeistof of vocht binnendringen in de openingen van het apparaat.

Garantie

De Universele Zender Direct is zeer betrouwbaar en veilig. Mochten er ondanks correcte bediening storingen optreden, neem dan contact op met uw audicien of rechtstreeks met de fabrikant. De garantie omvat de kostenloze reparatie en het gratis terugsturen van defecte apparaten. Het wordt aanbevolen om het product in de originele verpakking op te sturen, dus bewaar de verpakking voor de duur van de garantieperiode. De garantie vervalt bij beschadigingen die veroorzaakt werden door verkeerd gebruik of bij reparatiepogingen van niet erkende personen (verbreking van het garantiezegel op het apparaat).

Reparaties op garantie kunnen alleen worden uitgevoerd als de garantiekaart samen met een kopie van de rekening/bon van de handelaar wordt ingestuurd.

Het serienummer van het apparaat moet steeds vermeld worden.



Verwijdering van batterijen

De meegeleverde batterijen kunnen worden gerecycled. Lever de batterijen in bij een inzamelpunt voor batterijen of bij een speciaalzaak.

Gooi alleen lege batterijen weg om het milieu te beschermen.



Verwijdering van gebruikte elektrische en elektronische apparatuur (toe te passen in de landen van de Europese Unie en andere Europese landen met  een afzonderlijk inzamelsysteem voor deze apparaten).

Het symbool op het product of de verpakking wijst erop dat dit product niet als normaal huishoudelijk afval mag worden behandeld maar bij een inzamelpunt voor de recycling van elektrische en elektronische apparatuur moet worden afgegeven.

Met uw bijdrage tot de correcte verwijdering van dit product beschermt u het milieu en de gezondheid van uw medemensen. Milieu en gezondheid worden geschaad door een foute verwijdering.

Recycling helpt het gebruik van grondstoffen te reduceren. Meer informatie over de recycling van dit product krijgt u bij uw gemeente, de gemeentelijke afvalverwerkingsbedrijven of de zaak waar u dit product heeft ge kocht.

Markeringen

 Dit is de etikettering van Humantechnik GmbH voor een medisch product volgens EU 2017/745.

 Etikettering van het productidentificatienummer van het medische product.

 Dit is de markering voor het serienummer om het medische hulpmiddel te identificeren.
Dit staat op het apparaat en de verpakking.

 Dit is de identificatie van het artikelnummer van de fabrikant.

 Dit is de markering van de fabrikant van het medische hulpmiddel.

 Dit is de markering van de productiedatum van het medische hulpmiddel.

 Dit is de markering van het land waar het medische hulpmiddel is gemaakt. Dit staat op het apparaat en de verpakking.

 Dit symbool geeft distributeurs voor het medische hulpmiddel aan.

 Dit symbool geeft aan dat de gebruiker deze gebruiksaanwijzing zorgvuldig moet lezen.

 Dit label geeft waarschuwingen aan die belangrijk zijn voor de gebruiker, evenals belangrijke informatie over gebruik en operationele veiligheid.

 Temperatuurbereik voor transport en opslag: -5°C tot 40°C
Temperatuurbereik voor gebruik: 10°C tot 30°C, i optimale omgevingstemperatuur: 25°.

 Luchtvochtigheid tijdens transport en opslag: < 90% (niet-condenserend)
Luchtvochtigheid tijdens gebruik: 15% tot 90% (niet-condenserend)

 Luchtdrukgebied tijdens transport, opslag en gebruik: 700 hpa tot 1060 hpa

 Dit merkteken geeft aan dat dit apparaat niet gesteriliseerd hoeft te worden.

 De CE-markering op het apparaat bevestigt conformiteit met de Europese vereisten van de Medical Device Regulation (2017 / 745 / EU Richtlijn Medische Hulpmiddelen (MDR)).
Dit apparaat voldoet aan de vereisten van de volgende aanvullende EU-richtlijnen:



- 2011 / 65 / EU + 2015 / 863 / EU RoHS-Richtlijn
- 2012 / 19 / EU WEEE-Richtlijn
- 2014 / 53 / EU RED-Richtlijn

Volledige conformiteitsverklaringen zijn beschikbaar op internet op www.humantechnik.com in het servicegebied.

Alle ernstige incidenten moeten worden gemeld aan de fabrikant en de verantwoordelijke lokale autoriteit!

Technische wijzigingen voorbehouden.

Technische gegevens

 Gebruiksbereik:	10 tot 30°C, optimale omgevingstemperatuur: 25°C
 Luchtvochtigheid:	< 90%, niet-condenserend (transport, opslag en gebruik)
Beschermingsklasse:	IP 20
Voeding:	3x batterijen soort AAA (LR03) 1,5V
of:	DC 7.5V / 1500mA (accessoire)
Zendfrequentie:	868,425 MHz
Zendbereik:	Tot 200 m buiten, tot 80 m binnen
Maximaal zendvermogen:	<10 mW
Elektrische veiligheid:	Beschermingsklasse 2
Hoogte:	75 mm
Breedte:	122 mm
Diepte:	38 mm
Gewicht:	128 g (zonder batterijen)
Levensduur batterij:	Tot 1 - 2 jaar, bij 5 signalen per dag, afhankelijk van het type en de kwaliteit van de gebruikte batterij.
Verwachte levensduur van het apparaat:	ca. 10 jaar

Compatibele *Lisa-Signolux* ontvangerapparaten

Deze zender is compatibel met alle ontvangers uit het *Lisa-Signolux* assortiment:

- Ontvanger S (A-2616-W)
- Ontvanger T (A-2617-0)
- Draagbare trilontvanger (A-2619-0)
- Ontvanger alarmklok (A-2634-0 / W)
- Flitslamp (A-2644-W)
- Flitslamp met stroomaansluiting Type F (CEE 7/3) (A-2645-0)
- Ontvanger T Connect (A-2676-0)

Gecertificeerde accessoires:

- Alarm-drukmat (A-2921-S)
- Water-alarm-sensor (A-2924-S)

Kuva 1: Näkymä ylhäältä/sivulta/edestä

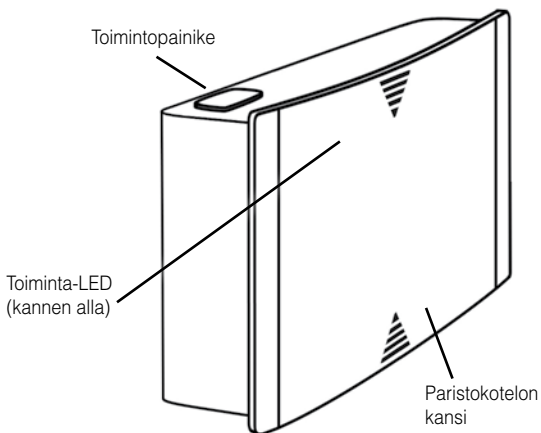

Kuva 2: Näkymä alapuolelta



Lisa-Signolux »Suora Universaalilähetin« auttaa kuulovammaisia ihmisiä kompensoimaan vammansa. Se mahdollistaa akustisten tapahtumien havaitsemisen kotona näkyvien signaalien avulla.

»Suora universaalilähetin« on osa lääketieteellistä järjestelmää, ja se on yhteensopiva kaikkien langattoman *Lisa-Signolux*-järjestelmän laitteiden kanssa.

Vakiotoimituksen laajuus

Tarkasta, ovatko kaikki seuraavassa luetellut osat mukana:

- Suora Universaalilähetin
- Liitäntäkaapeli ja RJ-11-kaapeli
- Käyttöohje
- 3 x tyypin AAA paristo
- Seinäpidike
- Takuukortti

Jos pakkaus tai pakkauksen sinetti (pyöreä läpinäkyvä tarra) on vaurioitunut, tarkista osien kunto. Jos osia puuttuu tai ne ovat vaurioituneet, ota yhteys erikoismyyjään tai suoraan valmistajaan.



Välittömät turvallisuustiedot

- Lue nämä ohjeet huolellisesti ja kokonaan ennen laitteen käyttöönottoa ja käyttöä. Muista myös muut varoitukset ja turvallisuusohjeet sivulla 49 ja sivulla 50.
- Säilytä tämä käyttöopas turvallisessa paikassa niin, että se on aina muiden käyttäjien saatavilla. Jokaisella pääkäyttäjällä on oltava mahdollisuus tutustua siihen.
- Pidä *Lisa-Signolux*-laitteet poissa lasten ulottuvilta! Tämä pakkaus sisältää pieniä osia - on olemassa tukehtumis- ja tukehtumisvaara!
- Vastaanotinlaitteiden lähettämät valonvälähdykset voivat laukaista epileptisiä kohtauksia seuraavissa henkilöissä valoherkkää epilepsiaa (PSE) sairastavilla henkilöillä.

Toimintaperiaate

Suora Universaalilähetin reagoi sähköisiin signaaleihin ja tuottaa sen seurauksena radiosignaaleja.

Radiosignaalit lähetetään kaikkiin *Lisa-Signolux*-vastaanottimiin kantaman sisällä.

Vastaanottimet reagoivat radiosignaaleihin lähettämällä valo-, ääninä- tai äänisignaaleja (vastaanottimen tyypistä riippuen).

Laitteen asentaminen

Paristojen asettaminen paikoilleen ja niiden vaihtaminen

Jotta 3 kappaletta AAA-paristoja voidaan asettaa paikoilleen, on paristokotelo ensin avattava:

- Työnnä muovikantta ylöspäin vapauttamalla lukitusvastus (kuva 3).
- Nyt muovikansi voidaan poistaa ja paristokotelo on auki.
- Aseta kolme AAA-paristoa paikoilleen. Huomioi oikea polariteetti. (kuva 4).
- Laita muovikansi takaisin paikoilleen: Aseta kansi n. 1 cm etäisyydelle kotelon alareunasta. Työnnä muovikantta alaspäin, kunnes se lukittuu. Kansi on nyt taas tiukasti kiinni (kuva 5).

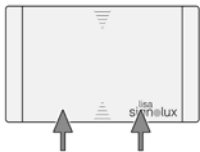

(kuva 3)

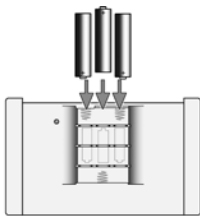

(kuva 4)

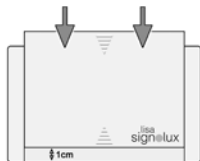





(kuva 5)

Automaattinen lähettimen tunnistus

Lisa-Signelux-laitteita voidaan käyttää yhdessä heti toimitettaessa ilman edeltävää pariliitosta.

Oletusarvoisesti Suora Universaalilähetin ilmoitetaan vastaanottolaitteissa seuraavasti:

- kun painat toimintopainiketta „Ovikello 2“. 
- RJ-11-liitintä käytettäessä se näkyy puhelinkuvakkeella 
- kun käytetään liitäntäpistoketta nro 1 „Ovikello 1“. 
- kun käytetään liitäntäpistoketta nro 2, jossa on yleinen hälytyssymboli 

Tärkeä huomautus 1:

Jos lähetin halutaan näyttää itse valitulla symbolilla, se voidaan tehdä luvussa „*Lähetimen signaalien yhdistäminen tapahtumasymboleihin*“ kuvatulla tavalla.

Tämä aiheuttaa kuitenkin sen, että vastaanotin menettää esiasetetun lähettimen tunnistuksen ja kaikki näytettävät lähettimet on paritettava erikseen uudelleen.

Tärkeä huomautus 2:

Jos esiasetettua lähettimen tunnistusta käytettäessä esiintyy toistuvia vääriä aktivointeja, tämä voi viitata vieraiseen *Lisa-Signolux*-järjestelmään.

Tässä tapauksessa viat voidaan korjata kytkemällä kaikki lähettimet ja vastaanotinyksiköt laitteiston sisällä yksitellen (katso „*Lähettimen signaalien yhdistäminen tapahtumasymboleihin*”).

Lähettimen signaalien yhdistäminen tapahtumasymboleihin

Suora Universaalilähetin voidaan näyttää valitsemallasi tapahtumakuvakkeella.

Paina tätä varten kyseisen vastaanottimen toimintonäppäintä ja pidä sitä painettuna muutaman sekunnin ajan. Vastaanottimen tapahtumakuvakkeet syttyvät yksi toisensa jälkeen. vapauta toimintonäppäin heti, kun haluttu kuvake syttyy. Paina nyt Suora universaalilähetin toimintonäppäintä.

Odota noin 20 sekuntia ja testaa asetus painamalla lähettimen toimintonäppäintä. Vastaanottimen pitäisi nyt reagoida ja näyttää vastaava kuvake. Symbolia kohti voidaan rekisteröidä enintään 8 lähetintä.

Asennus puhelinilmaisimeksi

Suora yleislähetin toimitetaan RJ-11-kaapelin kanssa. Tätä voidaan käyttää laitteen liittämiseen Internet-reitittimen puhelinlähtoon tai pääpuhelinliittymään.

Tarvittavia sovittimia on saatavilla puhelinliikkeistä lisävarusteina.

Kytke RJ-11-kaapelin toinen pää lähettimen liitäntäpistorasiaan. Liitä toinen pää Internet-reitittimen puhelinlähtoon tai pääpuhelinlinjan liitäntäpistorasiaan sovittimen avulla. Periaatteessa lähetin kytketään samaan tapaan kuin faksi tai ylimääräinen vastaaja.

Muiden signaalien tunnistaminen

Suora Universaalilähetin pystyy havaitsemaan muita erilaisia sähköisiä signaaleja. Pistokeliitäntä #1 reagoi vähintään 3 voltin ja enintään 15 voltin jännitetuloon. Se voidaan liittää tasatai vaihtovirtaan.

Tämän ansiosta Suora Universaalilähetin voidaan liittää pienjännitejärjestelmiin, kuten ovikellopiireihin. Jos olet epävarma, ota yhteyttä teknikkoon!



Varoitus:

Ohjaus sopii liitettäväksi vain matalajännitteisiin ovikellojärjestelmiin. Tulojännite ei saa olla yli 15 V!

**Älä koskaan liitä johtoa 230 V:n verkkojännitteeseen!
Se merkitsee hengenvaaraa ja tuhoa lähettimen!**

Hälytysvarusteiden liitääntä

Pistokeliitääntä #2 on tarkoitettu toimintakontakteilla varustettujen hälytinten liittämiseen (suljettu kontakti käynnistää hälytyksen).

Silloin Suora Universaalilähetin voidaan kytkeä hälytysjärjestelmien lisävarusteesiin kuten siihen kytkettyihin hälytysaskelmattoihin ja ikkuna-hälyttimiin sekä potentiaalivapaisiin kytkentäulostuloihin.

Sopivat hälytysvarusteet:

- Hälytysaskelmatto (A-2921-S)

Työnnä hälytysaskelmaton pistoke suoraan lähettimen liitääntään #2.
Aseta hälytysaskelmatto kynnyksirailan alle.

- Vesihälytysanturi (A-2924-S)

Työnnä vesihälytysanturin pistoke suoraan lähettimen liitääntään #2. Sopii lähes kaikkiin nesteisiin. Kiinnitä anturi toimituksen mukana tulleilla kaksinkertaisilla liimannauhoilla seinän reunaan siten, että kontaktit koskettavat maata. Hälytys käynnistyy heti, kun neste peittää molemmat kontaktit.

Kun olet kytkenyt haluamasi lisävarusteen, voit halutessasi muodostaa pariliitoksen lähettimen ja vastaanottimien välille asetuksissa, joissa näkyy vastaava symboli.

Virtalähteen liitääntä:

Lisävarusteena saatava virtalähde A-2690-W voidaan kytkeä 7,5 V DC-liitääntäpistorasiaan. On kuitenkin suositeltavaa, että laitteessa on toimintakuntoiset paristot, sillä ne toimivat hätävirtalähteenä sähkökatkoksen sattuessa.

Varoitus- ja turvallisuusohjeet

Tässä luvussa luetellaan muita tärkeitä tietoja turvallista käsittelyä ja muita käyttöedellytyksiä varten.



Paristoja ja virtalähdettä koskevat turvallisuusohjeet

- Käytä vain määritettyä paristotyyppiä AAA (LR03)! Räjähdyksvaara on olemassa, jos käytetään väärän tyyppistä paristoa.
- Akut eivät saa altistua korkeille tai matalille äärimmäisille lämpötiloille tai alhaiselle ilmanpaineelle käytön, varastoinnin tai kuljetuksen aikana korkealla.
- Paristojen hävittäminen tulipalossa, uunissa tai mekaanisesti murskaamalla ja leikkaamalla voi aiheuttaa tulipalon tai räjähdysvaaran. Paristojen altistaminen erittäin korkeille lämpötiloille voi aiheuttaa räjähdysvaaran tai syttyvän nesteen tai kaasun vuotamisen.
- Äärimmäisen alhaiselle ilmanpaineelle altistuvat paristot voivat räjähtää tai vapauttaa syttyvää nestettä tai kaasua.
- Käytä vain alkuperäistä virtalähdettä lähettimen kanssa.
- Poista paristot laitteesta, jos se on poissa käytöstä pidemmän aikaa (> 3 kuukautta).
- Jos akun varaustila on riittämätön, järjestelmän lähettämät tapahtumaviestit voivat jäädä saamatta!
- Aseta virtalähteen kaapeli siten, että vältetään kompastumisvaara ja kaapelin mahdollinen vaurioituminen.
- Ladattavat paristot ja tavalliset paristot ovat myrkyllisiä, eikä niitä saa niellä! Pidä ne poissa lasten ja lemmikkieläinten ulottuvilta. Hätätilanteessa hakeudu välittömästi asianmukaiseen lääkäriin hoitoon.



Tuoteturvallisuutta koskevat tiedot

- Noudata näitä ohjeita, jotta vältät laitteen vahingoittumisen ja tarvittaessa takuun raukeamisen.
- Laite on suunniteltu käytettäväksi asuintiloissa. Laitetta ei saa altistaa suoralle auringonvalolle pitkäksi aikaa, ja se on myös suojattava liialliselta kuumuudelta, kosteudelta tai voimakkailla mekaanisilta iskuiltä.
- Laitetta ei ole suojattu roiskevedeltä. Älä aseta laitteen viereen nestettä sisältäviä esineitä.
- Aseta laite vain tasaiselle alustalle. Älä pudota laitetta. Yksikön pudottaminen kovalle pinnalle voi vahingoittaa tai tuhota yksikön.
- Älä pura yksikköä tai virtalähdettä; sähköiskun vaara on olemassa. Yksikön avaaminen ja muuttaminen mitätöi välittömästi takuun. Käytä vain Humantechnikin tarvikkeita.
- Älä sijoita järjestelmän vastaanottimia erittäin kirkkaisiin paikkoihin, kuten auringon valaisemille ikkunalaudoille, sillä on olemassa vaara, että salama ei näy.
- Tämä laite ei sovellu ulko käyttöön. Älä anna yksikön kastua tai kastua.

- Käytä *Lisa-Signolux*-järjestelmän yksiköitä vain siellä, missä elektroniset laitteet ovat sallittuja.
- Lentokoneessa käytettäessä on ehdottomasti saatava lentohenkilökunnan etukäteissuostumus.
- Kolmannen osapuolen laitteiden voimakkaat häiriösignaalit voivat heikentää tai estää toiminnan kokonaan. Älä sijoita mahdollisesti häiriötä aiheuttavia laitteita, kuten näyttöjä ja matkapuhelimia, lähemmäksi kuin 30 cm *Lisa-Signolux*-laitteita ja tarvittaessa niiden kaapelointia, sillä tärkeät tapahtumaviestit, kuten palovaroitukset, voivat estyä.



Turvallisuutesi vuoksi: Järjestelmän toiminnan varmistamiseksi on asennuksen jälkeen suoritettava toimintatesti. Jos savuhälyttimet on integroitu järjestelmään, on lakisääteinen vaatimus tarkistaa savuhälyttimet ja niiden merkinanto säännöllisesti!

Kiinnitys

Lähetin voidaan asentaa mukana toimitetulla seinäkiinnikkeellä. Tässä tapauksessa ruuvaa seinäkiinnike seinään (tai puupalkkiin, kaappiin jne.). Seinään kiinnitettäessä on käytettävä porakonetta (huomioi valmistajan turvallisuusohjeet!) yhdessä murausporanterän (6 mm) kanssa. Käytä tällöin kiinnikkeen kiinnittämiseen mukana toimitettuja tappeja. Kun olet kiinnittänyt seinäkiinnikkeen, koukista lähetin kiinnikkeeseen.

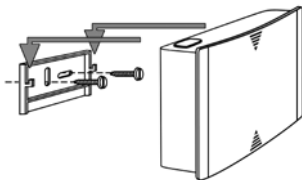

Ympäristöolosuhteet

Lisa-Signolux-järjestelmän yksiköitä saa käyttää vain kuivassa ympäristössä näissä käyttöohjeissa määriteltyjen lämpötilan ja kosteuden ohjearvojen puitteissa. Kosteus ja kosteus voivat johtaa yksiköiden vikaantumiseen.

Huolto ja puhdistus

Laite on huoltovapaa. Jos se likaantuu, se voidaan puhdistaa pehmeällä, kostealla liinalla. Käytä tarvittaessa vain kaupallisesti saatavilla olevia alkoholipohjaisia desinfiointiaineita. Älä koskaan käytä puhdistus- tai desinfiointiaineita, jotka sisältävät aseptonia tai vetyperoksidia tai jotka ovat valkaisevia, syövyttäviä tai hankaavia. Laitteen aukkoihin ei saa tunkeutua nestettä tai kosteutta.

Takuu

Suora Universaalilähetin on erittäin luotettava tuote. Jos toimintahäiriö ilmenee siitä huolimatta, että laite on asetettu ja sitä on käytetty oikein, ota yhteys jälleenmyyjään tai suoraan valmistajaan. Tämä takuu kattaa korjauksen tuotteen korjauksen ja palauttamisen sinulle maksutta. On suositeltavaa, että lähetät tuotteen alkuperäispakkauksessa, joten säilytät pakkaus takuuajana.

Älä siis hävitä pakkausta. Takuu ei ole voimassa, jos vika on aiheutunut väärästä käytöstä tai jos laitetta ovat korjanneet muut kuin valtuutetut korjausliikkeet (laitteen sinetti on rikki).

Takuukorjaukset suoritetaan vain, jos lähetykseen sisältyy täytetty takuukortti ja kopio alan liikkeen antamasta ostokuitista tai laskusta..

Ilmoita joka tapauksessa aina sarjanumero.



Paristojen hävittäminen

Mukana tulevat paristot ovat kierrätettäviä. Hävitä paristot käyttämällä niille tarkoitettua paristosäiliötä tai palauta ne erikoisliikkeeseen. Hävitä vain tyhjentyneet paristot ympäristönsuojelun varmistamiseksi.



Käytöstä poistettujen sähkö ja elektroniikkalaitteiden **hävittäminen** (sovelletaan Euroopan unionin maissa ja muissa Euroopan maissa, joissa on erityinen näille laitteille tarkoitettu kierrätysjärjestelmä).

Tuotteessa tai pakkauksessa oleva symboli tarkoittaa, että laitetta ei saa hävittää tavallisen talousjätteen mukana vaan se on jätettävä sähkölaitteille ja elektronisille laitteille tarkoitettuihin kierrätyspisteisiin.

Tämän tuotteen hävittäminen oikealla tavalla auttaa vähentämään ympäristölle ja ihmisille mahdollisesti koituvia haittavaikutuksia Vääränlainen laitteen hävittäminen on vaaraksi ympäristölle ja ihmisten terveydelle.

Materiaalien uudelleenkäyttö säästää raaka-ainevarojen kulutusta. Lisätietoja laitteen kierrätyksestä saat paikallisilta viranomaisilta, asuinalueesi kierrätys-pisteistä tai liikkeestä, josta olet tuotteen ostanut.

Merkinnät

 Humantechnik GmbH:n merkinnät lääkinälliselle tuotteelle EU 2017/745:n mukaisesti.

 Lääkinällisen laitteen tuotetunnistenumeron merkitseminen.

 Merkintä sarjanumeroa varten lääkinällisen laitteen tunnistamiseksi. Tämä näkyy laitteessa ja pakkauksessa.

 Valmistajan artikkelinumeron tunnistaminen.

 Lääkinällisen laitteen valmistajan merkinnät.

 Lääkinällisen laitteen valmistuspäivämäärän merkitseminen.

 Lääkinällisen laitteen valmistusmaan merkintä. Tämä merkitään laitteeseen ja pakkaukseen.

 Tämä symboli osoittaa lääkinällisen laitteen jakelijoita.

 Tämä symboli osoittaa, että käyttäjän on luettava nämä käyttöohjeet huolellisesti.

 Tässä etiketissä ilmoitetaan käyttäjälle tärkeitä varoituksia sekä tärkeitä tietoja käytöstä ja käyttöturvallisuudesta.

 Kuljetus- ja varastointilämpötila-alue: -5 °C - 40 °C.
Käyttölämpötila-alue: 10°C - 30°C, optimaalinen ympäristön lämpötila: 25°C.

 Kosteus kuljetuksen ja varastoinnin aikana: < 90 % (ei tiivistävä)
Käyttökosteus: 15 % - 90 % (ei tiivistävä).

 Ilmanpaineen vaihteluväli kuljetuksen, varastoinnin ja käytön aikana: 700 hpa - 1060 hpa.

 Tämä merkki osoittaa, että tämä laite ei vaadi sterilointia.

 Laitteessa oleva CE-merkintä vahvistaa, että laite on lääkinällisiä laitteita koskevan asetuksen (2017 / 745 / EU:n lääkinällisiä laitteita koskevan direktiivin (MDR)) eurooppalaisten vaatimusten mukainen. Tämä laite täyttää seuraavien EU:n lisädirektiivien vaatimukset:

- 2011 / 65 / EY + 2015 / 863 / EY RoHS-direktiivi
- 2012 / 19 / EY WEEE-direktiivi
- 2014 / 53 / EY RED-direktiivi

Täydelliset vaatimustenmukaisuusvakuutukset ovat saatavilla Internetissä osoitteessa www.humantechnik.com palvelualueella.

Kaikista vakavista vaaratilanteista on ilmoitettava valmistajalle ja paikalliselle vastuuviranomaiselle!

Teknisistä muutoksista riippuen.

Tekniset tiedot:

 Käyttölämpötila-alue: 10-30°C, optimaalinen ympäristön lämpötila: 25°C.

 Kosteus: <90 %, ei-kondensoituva (kuljetus, varastointi ja käyttö)

Suojausluokka:	IP 20
Virtalähde:	3 x 1,5V AAA paristo
tai	230 V, 50 Hz; 7.5 V DC 1500mA (lisävaruste)
Lähetystaajuus:	868,425 MHz
Suurin lähetysteho:	<10 mW
Lähetysalue:	Jopa 200 m ulkotiloissa, jopa 80 m sisätiloissa.
Sähköturvallisuus:	Suojausluokka 2
Korkeus:	75 mm
Leveys:	122 mm
Syvyys:	38 mm
Paino:	128 g (ilman paristoja)
Lähetystaajuus:	868,35 MHz
Toiminta-aika:	1 – 2 vuotta, 5 signaalia/päivä, riippuen paristojen laadusta

Laitteen odotettu käyttöikä: noin 10 vuotta.

Yhteensopivat *Lisa-Signolux*-vastaanottimet

Tämä lähetin on yhteensopiva kaikkien *Lisa-Signolux*-tuotesarjan vastaanottimien kanssa:

- Vastaanotin S (A-2616-W)
- Vastaanotin T (A-2617-0)
- Kannettava värähtelevä vastaanotin (A-2619-0)
- Vastaanotin-hälytyskello (A-2634-0 / W)
- Vilkkuva lamppu (A-2644-W)
- Vilkkuvälaisin, jossa on F (CEE 7/3)-tyypin (A-2645-0)
- Vastaanotin T Connect (A-2676-0)

Sertifioidut lisävarusteet:

- Hälytysaskelmatto (A-2921-S)
- Vesihälytysanturi (A-2924-S)

Figur 1: Set oppefra / fra siden / forfra

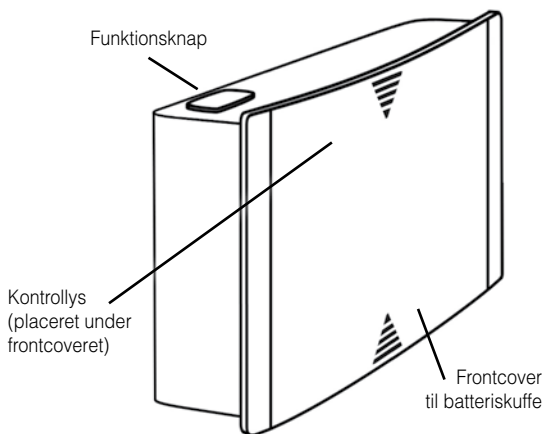

Figur 2: Set fra undersiden

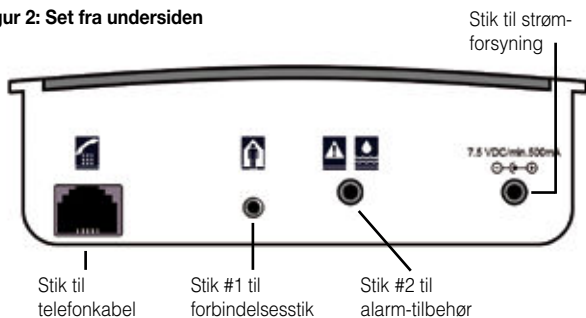

Lisa-Signolux »Direkte Sender« hjælper mennesker med høreproblemer med at kompensere for deres handicap. Den gør det muligt at opfatte akustiske hændelser i hjemmet gennem synlige signaler.

»Direkte Sender« er en del af et medicinsk system og er kompatibel med alle enheder i *Lisa-Signolux*' trådløse system.

Pakkens indhold

Undersøg venligst om de følgende dele er med i pakken:

- Direkte Sender - 3 stk. AAA batterier
- Tilslutnings- og RJ-11-kabel - Vægbeslag
- Denne brugervejledning - Garantibevis

Hvis emballagen eller emballageforseglingen (rundt gennemsigtigt klistermærke) er beskadiget, skal du kontrollere delenes tilstand. Hvis dele mangler eller er beskadigede, bedes du kontakte din forhandler eller producenten direkte.



Umiddelbare sikkerhedsinstruktioner

- Læs venligst disse instruktioner omhyggeligt og fuldstændigt, før du starter og bruger apparatet. Sørg for at overholde de øvrige advarsler og sikkerhedsanvisninger på side 59 og side 60.
- Opbevar denne betjeningsvejledning på et sikkert sted, så den altid er tilgængelig for andre brugere. Alle hovedbrugere skal have adgang til den.
- Opbevar *Lisa Signolux*-apparater utilgængeligt for børn! Denne emballage indeholder små dele - der er risiko for kvælning!
- Lysglimtene fra modtagerenhederne kan udløse epileptiske anfald hos mennesker med fotosensitiv epilepsi (PSE).

Funktion

Direkte Sender opfanger elektriske signaler og sender informationerne via radio. Denne radioinformation sendes til alle *Lisa-Signolux*-modtagere inden for rækkevidde. Modtagerne viser den modtagne radioinformation via lys-, vibrations- eller lydsignaler (afhængigt af den respektive modtagertype).

Opsætning

Isætning og udskiftning af batterier

For at isætte de 3 stk. AAA batterier fjernes først frontcoveret for at få adgang til batteriskuffen:

- Skub frontcoveret opad. En vis modstand skal overvindes, når du gør dette. (Fig. 3)
- Frontcoveret kan nu tages af, og batteriskuffen er tilgængelig.
- Indsæt de 3 stk. AAA batterier. Vend batteriernes poler korrekt (Fig. 4).
- Sådan sættes frontcoveret på: Læg coveret på kabinettet med omtrent 1 cm til den nederste kant. Skub coveret nedad, indtil det klikker sig ind i lukkemekanismen. Coveret sidder nu på igen. (Fig. 5)

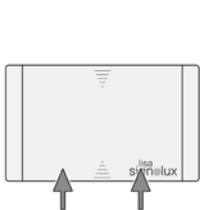

(Fig. 3)

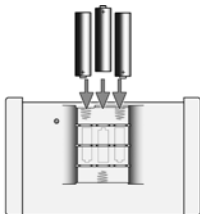

(Fig. 4)

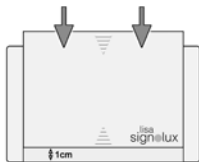





(Fig. 5)

Forudindstillede symboler

Lisa-Signolux-enheder kan bruges sammen uden forudgående parring af enhederne.

Som standard vil Direkte Sender blive vist af modtagerenheder på følgende måde:

- når du trykker på funktionsknappen som „Dørklokke 2“ 
- når du bruger RJ-11-stikket, vises det med telefonsymbolet 
- når du bruger tilslutningsstik #1 som „Dørklokke 1“ 
- ved brug af tilslutningsstik #2 med det generelle alarmsymbol 

Vigtig bemærkning 1:

Hvis en sender skal vises med et symbol efter eget valg, kan dette gøres som beskrevet i afsnittet "Parring og valg af symbol".

Dette medfører dog, at den pågældende modtager mister den forudindstillede

senderindikation, og alle sendere, der tidligere har været indstillet på modtageren, skal så parres individuelt.

Vigtig bemærkning 2:

Er der gentagne gange falske alarmer, når du bruger senderens forudindstillede symbol, kan dette antyde, at et andet *Lisa-Signolux*-system i nærheden forårsager interferens. I dette tilfælde kan problemet løses ved individuelt at parre alle *Lisa-Signolux*-sendere og -modtagere (se afsnittet "*Parring og valg af symbol*").

Parring og valg af symbol

Direkte Sender kan vises med et begivenhedsymbol efter eget valg.

For at gøre dette skal du trykke på funktionstasten på den pågældende modtager og holde den nede i nogle sekunder. Hændelsessymbolerne på modtageren lyser op efter hinanden. Slip funktionstasten, så snart det ønskede ikon lyser op.

Tryk nu på funktionstasten for Direkte Sender.

Vent i ca. 20 sekunder, og test opsætningen ved at trykke på senderens funktionstast. Modtageren bør nu reagere og vise det relevante ikon. Der kan registreres op til 8 sendere pr. symbol.

Besked om telefonopkald

Direkte Sender leveres med et RJ-11-kabel. Dette kan bruges til at forbinde enheden til telefonudgangen på en internetrouter eller til hovedtelefonforbindelsen.

Eventuelle nødvendige adaptere fås som tilbehør i butikker med telefonudstyr.

Sæt den ene ende af RJ-11-kablet i senderens tilslutningsstik. Tilslut den anden ende til telefonudgangen på internetrouteren eller forbindelsesstikket på din hovedtelefonlinje ved hjælp af en adapter. I princippet tilsluttes senderen på samme måde som en faxmaskine eller en ekstra telefonsvarer.

Besked om andre signaler

Den Direkte Sender kan opfange diverse elektriske signaler. Stik #1 reagerer på input-volt på mindst 3 volt og højst 15 volt. Det er muligt at forbinde både veksel- og jævnstrøm.

Derved kan den »Direkte sender« forbinde til lav-volt-systemer, som fx dørklokker.

Kontakt en tekniker, hvis du er i tvivl!



Vigtig advarsel:

Inputtet er kun lavet til at forbinde til strømkredse med lav volt. Inputtet må ikke overskride 15 V!

**Tilslut aldrig det tynde kabel direkte til 230 V netspænding!
Det kan bringe dig i livsfare og ødelægge senderen!**

Tilslutning af alarmtilbehør

Tilslutningsstik #2 er beregnet til tilslutning af alarmtilbehør med en lukket kredsløbskontakt. (Et lukket kredsløb udløser alarmer).

Derfor er det muligt at forbinde Direkte Sender med tilbehør som kontaktfloormats, vindueskontakter samt koblede udgange på alarmsystemer.

Egnet alarmtilbehør:

- Kontakt-gulvmåtte (A-2921-S)

Sæt kablet fra kontakt-gulvmåtten direkte i stik nr. 2 på senderen. Placer kontakt-gulvmåtten under dørmåtten eller gulvtæppet.

- Vandalarm-sensor (A-2924-S)

Forbind vandalarmsensoren med stik nr. 2 på senderen. Den kan bruges til næsten alle væsker. Placer sensoren med den medfølgende dobbeltklæbende tape på en sådan måde, at de to kontakter rører gulvet. Så snart en væske rører ved kontakterne, udløses alarmer.

Når du har tilsluttet det ønskede tilbehør, kan du vælge at parre senderen individuelt med modtagerne i opsætningen, så de viser det relevante symbol.

Tilslutning af strømforsyning:

Strømforsyningsenheden A-2690-W, der fås som tilbehør, kan tilsluttes 7,5 V DC-tilslutningsstikket. Det er dog tilrådeligt at have batterier i apparatet, da de fungerer som nødstrømforsyning i tilfælde af strømsvigt.

Advarsler og sikkerhedsanvisninger

Dette kapitel indeholder yderligere vigtige oplysninger om sikker håndtering og andre betingelser for drift.



Sikkerhedsinstruktioner for batterier og strømforsyning

- Brug kun den angivne batteritype AAA (LR03)! Der er risiko for eksplosion, hvis der bruges en forkert batteritype.
- Batterier må ikke udsættes for høje eller lave ekstreme temperaturer og lavt lufttryk under brug, opbevaring eller transport i stor højde.
- Bortskaffelse af batterier i ildsteder, ovne eller mekanisk knusning og skæring af dem kan forårsage brand eller eksplosion. Hvis batterierne udsættes for ekstremt høje temperaturer, kan det medføre eksplosion eller lækage af brændbar væske eller gas.
- Batterier, der udsættes for ekstremt lavt lufttryk, kan eksplodere eller udlede brandfarlig væske eller gas.
- Brug kun den originale strømforsyning til senderen.
- Tag batterierne ud af enheden, hvis den ikke skal bruges i længere tid (> 3 måneder).
- Hvis batteriets tilstand er utilstrækkelig, kan hændelsesmeddelelser fra systemet gå tabt!
- Læg strømforsyningens kabel på en sådan måde, at du undgår snublefare og mulig beskadigelse af kablet.
- Genopladelige batterier og batterier er giftige og må ikke sluges! Opbevar dem utilgængeligt for børn og kæledyr. I nødstilfælde skal du straks søge lægehjælp.



Information om produktsikkerhed

- Følg venligst disse instruktioner for at undgå skader på enheden og, om nødvendigt, bortfald af garantien.
- Enheden er designet til brug i opholdsrum. Enheden må ikke udsættes for direkte sollys i længere tid og skal også beskyttes mod stor varme, fugt eller stærke mekaniske stød.
- Apparatet er ikke beskyttet mod vandsprøjt. Anbring ikke væskefyldte genstande ved siden af apparatet.
- Placer kun enheden på flade overflader. Undgå at tabe enheden. Hvis du taber enheden på en hård overflade, kan det beskadige eller ødelægge enheden.
- Skil ikke enheden eller strømforsyningen ad, da der er risiko for elektrisk stød. Hvis enheden åbnes eller ændres, bortfalder garantien øjeblikkeligt. Brug kun tilbehør fra Humanteknik.
- Anbring ikke systemets modtagere på ekstremt lyse steder, såsom solbeskinnede vindueskarmer, da der er risiko for, at man ikke kan se flashen.
- Denne enhed er ikke egnet til udendørs brug. Enheden må ikke blive fugtig eller våd.

- Brug kun enheder i *Lisa-Signolux*-systemet, hvor elektronisk udstyr er tilladt. Ved brug i fly er det vigtigt at indhente forudgående samtykke fra flypersonalet.
- Stærke interferenssignaler fra tredjepartsenheder kan forringe eller helt forhindre funktionen. Placer ikke potentielt forstyrrende enheder som skærme og mobiltelefoner tættere end 30 cm på *Lisa-Signolux*-enheder og om nødvendigt deres kabler, da vigtige hændelsesmeddelelser som brandadvarsler kan blive forhindret.



For din sikkerheds skyld: For at sikre systemets funktion skal der udføres en funktionstest efter installationen. Hvis røgalarmer er integreret i systemet, er det et lovkrav at kontrollere røgalarmerne og deres signalering regelmæssigt!

Montering af senderen

Senderen kan monteres med det medfølgende vægbeslag. I dette tilfælde skal vægbeslaget skrues fast på en væg (eller en træbjælke, et skab osv.). Ved fastgørelse til væggen er det nødvendigt at bruge en boremaskine (overhold producentens sikkerhedsanvisninger!) sammen med en murbits (6 mm). I dette tilfælde skal du bruge de medfølgende dyvler til at fastgøre beslaget.

Når du har monteret vægbeslaget, skal du hægte senderen på beslaget.

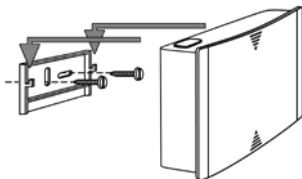

Miljømæssige forhold

Enhederne i *Lisa-Signolux*-systemet må kun anvendes i et tørt miljø inden for de vejledende værdier for temperatur og luftfugtighed, der er angivet i denne betjeningsvejledning. Fugtighed og fugt kan føre til fejl på enhederne.

Vedligeholdelse og rengøring

Enheden er vedligeholdelsesfri. Hvis den bliver snavset, kan den rengøres med en blød, fugtig klud. Brug om nødvendigt kun kommercielt tilgængelige alkoholbaserede desinfektionsmidler.

Brug aldrig rengørings- eller desinfektionsmidler, der indeholder acetone eller hydrogenperoxid, eller som er blegende, ætsende eller slibende. Der må ikke trænge væske eller fugt ind i apparatets åbninger.

Service, garanti og garantibetingelser

Direkte Sender er et meget pålideligt produkt. Skulle der opstå en funktionsfejl, selv om enheden er blevet indstillet og betjent korrekt, bedes du kontakte din forhandler eller producenten direkte.

Denne garanti dækker reparation af produktet og gratis returnering af det til dig. Det anbefales, at du sender produktet ind i den originale emballage, så gem emballagen i hele garantiperioden.

Garantien gælder ikke for skader forårsaget af forkert håndtering eller forsøg på at reparere enheden af personer, der ikke er autoriserede til at gøre det (ødelæggelse af forseglingen på enheden).

Reparationer vil kun blive udført under garantien, hvis det udfyldte garantikort returneres sammen med en kopi af forhandlerens faktura/kvittering.

Angiv altid serienummeret under alle omstændigheder.



Bortskaffelse af batterier

De medfølgende batterier er genanvendelige. Bortskaf batterierne ved at bruge en dertil beregnet batteribeholder, eller aflever dem i specialforretningen. Bortskaf kun afladene batterier for at sikre miljøbeskyttelse.



Bortskaffelse af brugte elektriske og elektroniske enheder (gælder i landene i EU og andre europæiske lande med et separat indsamlingssystem).

— Symbolet på produktet eller emballagen angiver, at dette produkt ikke må håndteres som almindeligt husholdningsaffald, men skal returneres til et indsamlingssted for genbrug af elektriske og elektroniske enheder.

Vær med til at beskytte miljøet og dine medmenneskers sundhed ved at bortskaffe dette produkt korrekt. Miljø og sundhed er i fare ved forkert bortskaffelse. Genbrug af materialer er med til at reducere forbruget af råmaterialer.

Du kan få yderligere oplysninger om genbrug af produkter fra dit lokalsamfund, dit kommunale renovationselskab eller din lokale forhandler.

Mærkater

-  Mærkning af Humanteknik GmbH for et medicinsk produkt i henhold til EU 2017/745.
-  Mærkning af det medicinske udstyrs produktidentifikationsnummer.
-  Mærkning af serienummeret for at identificere det medicinske udstyr. Det er vist på udstyret og emballagen.
-  Dette symbol viser producentens varenummer.
-  Mærkning af fabrikanten af det medicinske udstyr.
-  Mærkning af fremstillingsdatoen for det medicinske udstyr.
-  Mærkning af det land, hvor det medicinske udstyr er fremstillet. Dette vises på udstyret og emballagen.
-  Dette symbol angiver distributører for det medicinske udstyr.
-  Dette symbol angiver, at brugeren skal læse denne betjeningsvejledning omhyggeligt.
-  Denne etiket angiver advarsler, der er vigtige for brugeren, samt vigtige oplysninger om brug og driftsikkerhed.
-  Temperaturområde for transport og opbevaring: -5°C til 40°C
Temperaturområde for drift: 10°C til 30°C, i optimal omgivelsestemperatur: 25°C
-  Luftfugtighed under transport og opbevaring: < 90 % (ikke-kondenserende)
Luftfugtighed under drift: 15% til 90% (ikke-kondenserende)
-  Luftryksområde under transport, opbevaring og drift: 700 hpa til 1060 hpa
-  Dette mærke angiver, at dette apparat ikke skal steriliseres.

 CE-mærket på enheden bekræfter overensstemmelse med de europæiske krav i forordningen om medicinsk udstyr (2017 / 745 / EU-direktivet om medicinsk udstyr (MDR)). Denne enhed overholder kravene i følgende, yderligere EU-direktiver:



- 2011 / 65 / EU + 2015 / 863 / EU RoHS-direktiv
- 2012 / 19 / EU WEEE-direktiv
- 2014 / 53 / EU RED-direktiv

Komplette overensstemmelseserklæringer er tilgængelige på internettet på www.humanteknik.com i serviceområdet.

Alle alvorlige hændelser skal rapporteres til producenten og den ansvarlige lokale myndighed!

Med forbehold for tekniske ændringer.

Specifikationer

 Arbejdsområde:	10 til 30 °C, optimal omgivelsestemperatur: 25 °C
 Luftfugtighed:	< 90%, ikke-kondenserende (transport, opbevaring og drift)
Beskyttelsesklasse:	IP 20
Strømforsyning: eller	3x størrelse AAA (LR03) batterier på 1,5 V DC 7,5V / 1500mA (tilbehør)
Sendefrekvens:	868,425 MHz
Radiorækkevidde:	Op til 200 m udendørs, op til 80 m indendørs
Maks. transmissionseffekt:	<10 mW
Elektrisk sikkerhed:	Beskyttelsesklasse 2
Højde:	75 mm
Bredde:	122 mm
Dybde:	40 mm
Vægt:	128 g (uden batterier)
Standby:	Op til 1 - 2 år, ved 5 signaler om dagen, afhængigt af af typen og kvaliteten af det anvendte batteri.

Forventet levetid for enheden: ca. 10 år

Kompatible *Lisa-Signolux* modtagerenheder

Denne sender er kompatibel med alle modtagere i *Lisa-Signolux*' produktsortiment:

- Modtager S (A-2616-W)
- Modtager T (A-2617-0)
- Bærbar vibrerende modtager (A-2619-0)
- Vækkeur med modtager (A-2634-0 / W)
- Blinkende lampe (A-2644-W)
- Blinkende lampe med Type F (CEE 7/3) strømstik (A-2645-0)
- Modtager T Connect (A-2676-0)

Certificeret tilbehør:

- Kontakt-gulvmåtte (A-2921-S)
- Vandalarm-sensor (A-2924-S)

Humantechnik Service-Partner



D

Germany

Humantechnik GmbH
Im Wörth 25
D-79576 Weil am Rhein

Tel.: +49 (0) 76 21/ 9 56 89-0
Fax: +49 (0) 76 21/ 9 56 89-70
E-mail: info@humantechnik.com



CH

Switzerland

Humantechnik GHL AG
Rastatterstrasse 9
CH-4057 Basel

Tel.: +41 (0) 61/ 6 93 22 60
Fax: +41 (0) 61/ 6 93 22 61
E-mail: info@humantechnik.com



F/B

France
Belgium

SMS Audio Electronique Sàrl
1 rue des Entrepreneurs
68300 Saint-Louis

Tel.: +33 (0) 3 89/ 44 14 00
Fax: +33 (0) 3 89/ 44 62 13
E-mail: sms@audiofr.com



NL

Netherlands

Hoorexpert BV
Gildenstraat 30
NL-4143 HS Leerdam

Tel.: +31 (0) 3 45/ 63 23 93
Fax: +31 (0) 3 45/ 63 29 19
E-mail: info@hoorexpert.nl



GB

Great Britain

Sarabec Ltd
15 High Force Road
GB-Middlesbrough TS2 1RH

Tel.: +44 (0) 16 42/ 24 77 89
Fax: +44 (0) 16 42/ 23 08 27
E-mail: enquiries@sarabec.co.uk

**For other distributors in
Europe please contact:**

Humantechnik Germany 

Tel.: +49 (0) 76 21/ 9 56 89-0
Fax: +49 (0) 76 21/ 9 56 89-70
Internet: www.humantechnik.com
E-mail: info@humantechnik.com

